

SCHNEIDER



FOUR À PIZZA AVEC BOUTONS MÉCANIQUES

FR : Mode d'emploi

EN : User guide

DE : Bedienungsanleitung

NL : Gebruiksaanwijzing

ES : Manual de instrucciones

PIERRE DE FEU SÉRIE Z

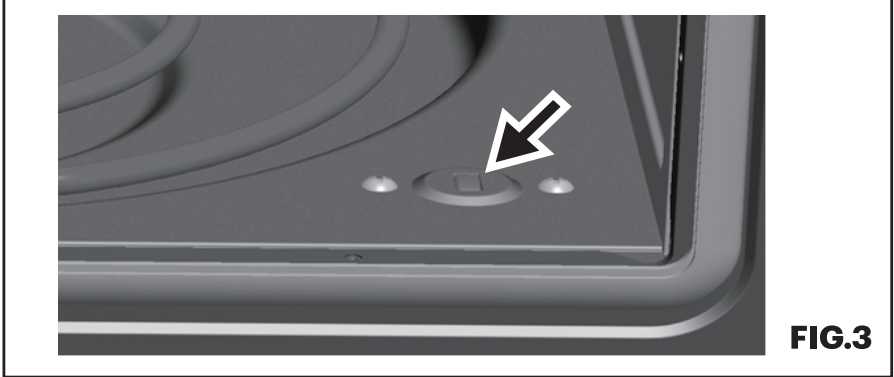
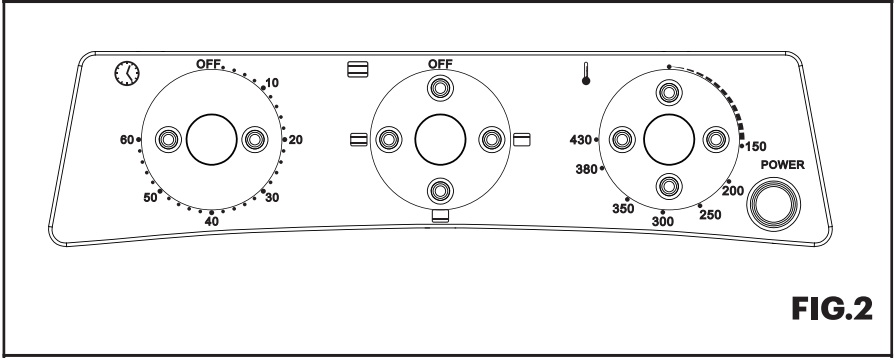
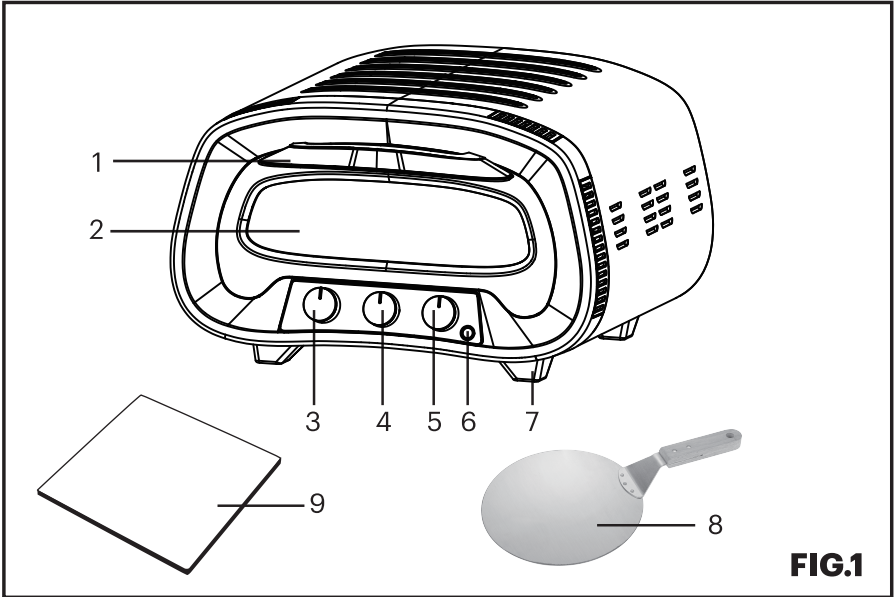

CONSIGNES DE SÉCURITÉ

- **Cet appareil peut être utilisé par des enfants âgés d'au moins 8 ans et par des personnes ayant des capacités physiques, sensorielles ou mentales réduites ou dénuées d'expérience ou de connaissance, s'ils (si elles) sont correctement surveillé(e)s ou si des instructions relatives à l'utilisation de l'appareil en toute sécurité leur ont été données et si les risques encourus ont été appréhendés. Les enfants ne doivent pas jouer avec l'appareil. Le nettoyage et l'entretien par l'utilisateur ne doivent pas être effectués par des enfants sans surveillance.**
- **Conserver l'appareil et son câble hors de portée des enfants âgés de moins de 8 ans.**
- **Ne laissez pas les enfants jouer avec les matériaux d'emballage.**
- Si le câble d'alimentation est endommagé, il doit être remplacé par le fabricant, son service après-vente ou une personne de qualification similaire afin d'éviter un danger.
- Toujours déconnecter l'appareil de l'alimentation si on le laisse sans surveillance et avant montage, démontage ou nettoyage.
- Mettre l'appareil à l'arrêt et le déconnecter de l'alimentation avant de changer les accessoires ou d'approcher les parties qui sont mobiles lors du fonctionnement.
- Cet appareil n'est pas conçu pour être avec une minuterie extérieure ou par un système de commande à distance séparé.
- Ne jamais toucher les barreaux chauffants ou la

vitre en cours de fonctionnement : attendre que l'appareil soit refroidi. Ne pas mettre la main dans l'enceinte de chauffe en cours de fonctionnement. Attendre que l'appareil soit refroidi. Sinon risque de brûlure.

- Laissez d'abord refroidir l'appareil automatique après usage, avant de le transporter.
- Ne jamais saisir avec des mains humides l'appareil ou le câble ou la fiche. Risque d'électrocution.
- Acheminez le cordon d'alimentation de telle manière que personne ne puisse marcher ou trébucher dessus.

Attention ! Surface chaude.



Ce symbole indique que la surface est chaude et ne devrait pas être touchée sans précautions

- La surface de cuisson devient très chaude pendant l'utilisation. Ne touchez pas les pièces chaudes de l'appareil de vos mains nues pendant le fonctionnement. Lorsque vous utilisez l'appareil, touchez uniquement les poignées et le bouton de commande. **Notez que l'appareil reste encore chaud un certain temps une fois éteint. Attirez clairement l'attention des autres utilisateurs sur les dangers encourus.**
- Ne laissez pas l'appareil sans surveillance pendant qu'il chauffe ou lorsqu'il refroidit.
- Laissez l'appareil refroidir avant de le déplacer ou de le transporter.
- Les surfaces en contact avec les aliments doivent être nettoyées régulièrement. Veuillez voir les détails dans la section "NETTOYAGE ET ENTRETIEN "

Danger! Risque d'électrocution !

Une installation électrique défectueuse, une tension secteur trop élevée ou une utilisation incorrecte peuvent causer une décharge électrique.

- Laissez d'abord refroidir l'appareil automatique après usage, avant de le transporter.
- Ne jamais saisir avec des mains humides l'appareil ou le câble ou la fiche. Risque d'électrocution.
- Acheminez le cordon d'alimentation de telle manière que personne ne puisse marcher ou trébucher dessus.
- Branchez uniquement l'appareil lorsque la tension secteur de la prise de courant correspond à l'indication figurant sur la plaque signalétique.
- Branchez l'appareil uniquement à une prise de courant facilement accessible afin de pouvoir le débrancher rapidement du secteur électrique en cas de problème.
- Ne mettez pas l'appareil en service s'il est détérioré ou lorsque le cordon d'alimentation ou la fiche secteur est défectueux/-se.
- Seules des pièces d'origine correspondant aux données de l'appareil peuvent être utilisées pour des réparations. Cet appareil renferme des pièces électriques et mécaniques indispensables pour se protéger de dangers potentiels.
- Ne plongez jamais l'unité principale ou le cordon d'alimentation dans l'eau ou dans tout autre liquide.
- Ne touchez jamais la fiche secteur avec les mains humides.
- Ne retirez pas la fiche secteur de la prise de courant en tirant sur le cordon, mais saisissez toujours la fiche correctement.
- Il est interdit de transporter, de tirer ou de porter

l'appareil par le cordon d'alimentation.

- Tenez l'appareil et le cordon d'alimentation loin de toute flamme nue et de toute surface chaude.
- Disposez le cordon d'alimentation de manière à éviter tout risque de trébuchement.
- Ne pliez pas le cordon d'alimentation et ne le posez pas sur des arêtes vives.
- Utilisez l'appareil seulement à l'intérieur. N'utilisez pas le produit dans des pièces humides ou sous la pluie.
- Positionnez toujours l'appareil de manière à ce qu'il ne puisse pas tomber dans une baignoire ou un lavabo.
- Ne saisissez jamais un appareil électrique lorsqu'il est tombé dans l'eau. En tel cas, débranchez immédiatement la fiche secteur.
- N'insérez jamais de corps étrangers dans le boîtier.
- Afin d'éviter toute surcharge du circuit électrique, n'utilisez aucun autre appareil à haute puissance que l'appareil dans le même circuit électrique.
- l'appareil par le cordon d'alimentation.
- Tenez l'appareil et le cordon d'alimentation loin de toute flamme nue et de toute surface chaude.
- Disposez le cordon d'alimentation de manière à éviter tout risque de trébuchement.
- Ne pliez pas le cordon d'alimentation et ne le posez pas sur des arêtes vives.
- Utilisez l'appareil seulement à l'intérieur. N'utilisez pas le produit dans des pièces humides ou sous la pluie.
- Positionnez toujours l'appareil de manière à ce qu'il ne puisse pas tomber dans une baignoire ou un lavabo.
- Ne saisissez jamais un appareil électrique lorsqu'il est tombé dans l'eau. En tel cas, débranchez

immédiatement la fiche secteur.

- N'insérez jamais de corps étrangers dans le boîtier.
- Afin d'éviter toute surcharge du circuit électrique, n'utilisez aucun autre appareil à haute puissance que l'appareil dans le même circuit électrique.
- Le cordon d'alimentation est court pour éviter tout emmêlement et de trébucher. Lorsqu'il faut utiliser une rallonge, veillez à ce que la puissance électrique indiquée corresponde à la puissance de l'appareil.
- Éteignez toujours l'appareil et débranchez la fiche secteur lorsque vous ne l'utilisez pas, lorsque vous le nettoyez ou en cas de problème.

AVERTISSEMENT! Risque de blessures !

Une mauvaise utilisation de l'appareil augmente le risque de blessures.

- Ne laissez pas l'appareil sans surveillance pendant le fonctionnement.
- Des éléments de l'appareil deviennent brûlants pendant son utilisation. Évitez tout contact avec ces éléments pour ne pas vous brûler.
- En cas d'endommagement du cordon d'alimentation de l'appareil, celui-ci doit être remplacé par le fabricant, par son SAV ou par toute autre personne qualifiée afin de prévenir tout danger.
- N'utilisez pas l'appareil avec une minuterie externe ou avec un système de commande à distance séparé.

PRUDENCE! Risque de brûlure, d'échaudure et de blessure !

Une utilisation non conforme de l'appareil peut entraîner un risque de brûlure, d'échaudure et de blessure !

- Ne laissez pas l'appareil sans surveillance pendant qu'il chauffe ou lorsqu'il refroidit.
- Ne touchez pas les pièces chaudes de l'appareil de vos mains nues pendant le fonctionnement. Lorsque vous utilisez l'appareil, portez toujours des gants à four isolants ou des maniques isolantes et ne le touchez qu'au niveau des poignées prévues.
Notez que l'appareil reste encore chaud un certain temps une fois éteint. Attirez clairement l'attention des autres utilisateurs sur les dangers encourus.
- Ne transportez et ne portez pas l'appareil tant qu'il est encore chaud.
- Ne couvrez pas les fentes d'aération pendant le fonctionnement.
- La porte ou la surface extérieure peut devenir chaude lorsque l'appareil fonctionne.
- Veillez à ce que vos cheveux, vos bijoux ou vos vêtements n'entrent pas en contact avec l'appareil en cours de fonctionnement.
- **De la vapeur brûlante risque de sortir lors de l'ouverture et de la fermeture de la porte et lors de l'appareil. Protégez-vous de la vapeur brûlante.**
- Utilisez toujours la poignée pour ouvrir et fermer la porte.
- Ne mettez pas d'huile sur les accessoires ou dans le compartiment de cuisson pour la cuisson. Si nécessaire, huilez les aliments avant la cuisson.
- Les aliments ne doivent pas entrer en contact direct avec les éléments chauffants du compartiment de cuisson.
- De la vapeur chaude s'échappe de l'appareil en cours de cuisson et surtout au moment du retrait du panier. Utilisez impérativement des maniques et évitez de vous pencher sur l'appareil.

- Séchez bien les aliments avant la cuisson pour éviter la formation excessive de vapeur.
- **Laissez l'appareil entièrement refroidir avant de le déplacer, de le nettoyer ou de le ranger.**
- **REMARQUE ! Risque de dommages matériels !**
Une utilisation non conforme de l'appareil peut entraîner des détériorations de l'appareil.
- Installez l'appareil sur un plan de travail facilement accessible, plan, sec, résistant à la chaleur et suffisamment stable. Ne placez pas l'appareil sur le bord du plan de travail.
- Évitez toute accumulation de chaleur en ne positionnant pas l'appareil directement devant un mur, sous des armoires ou autre. Veuillez garder également à une distance suffisante avec les matières combustibles comme les rideaux et les nappes.
- Veillez à un espace libre de 10 centimètres autour de l'appareil, y compris de la zone directement au-dessus.
- Ne placez jamais l'appareil sur ou à proximité de surfaces chaudes (comme des plaques de cuisson p. ex ou autres).
- Ne posez jamais d'accessoires chauds sur les surfaces qui ne résistent pas à la chaleur.
- N'utilisez pas d'accessoires non fournis avec l'appareil.
- Ne placez pas d'aliments qui sont encore dans un film étirable ou un sachet plastique à l'appareil.
- Ne procédez à aucune modification de l'appareil.
- Veillez à ce que le cordon d'alimentation n'entre pas en contact avec des pièces chaudes.
- N'exposez jamais l'appareil à des températures élevées (chauffage, etc.) ou aux intempéries (pluie etc.).





- Ne remplissez jamais l'appareil d'eau ou de liquides similaires.
- N'essayez jamais de nettoyer l'unité principale en la plongeant dans l'eau et ne la nettoyez pas avec un nettoyeur haute pression. Sans quoi l'appareil sera endommagé.
- N'utilisez plus l'appareil lorsque des pièces sont arrachées, cassées ou déformées. Remplacez les pièces endommagées uniquement par des pièces de rechange d'origine adaptées.
- Vous trouverez des instructions relatives au nettoyage des surfaces entrées en contact avec les aliments au chapitre « Nettoyage ».
- En cas de panne du produit due à des décharges statiques ou à des fluctuations de courant, veuillez procéder à un redémarrage.

APERÇU DE L'APPAREIL (FIG.1)

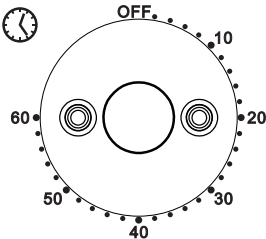
- | | |
|-----------------------------|-------------------------|
| 1.Poignée de porte | 5.Bouton de température |
| 2.Porte en verre | 6.Voyant lumineux |
| 3.Bouton minuterie | 7.Pieds antidérapants |
| 4.Bouton du mode de chauffe | 8.Pelle à pizza |
| | 9.Pierre à pizza |

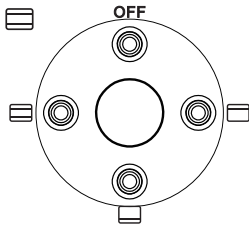
PRÉSENTATION DE PANNEAU DE CONTRÔLE (FIG.2)

	<p>1.Réglez la flèche du « Minuteur » sur le nombre indiquant le temps de cuisson (en minutes) selon le plat que vous souhaitez préparer.</p> <p>2.Réglez le « Minuteur » en le tournant dans le sens des aiguilles d'une montre. Le four s'éteindra automatiquement à la fin du temps sélectionné et une sonnerie retentira.</p> <p>3.Lorsque vous réglez le minuteur sur moins de 5 minutes, tournez-le d'abord au-delà de 6 minutes, puis revenez au temps souhaité.</p>
---	---

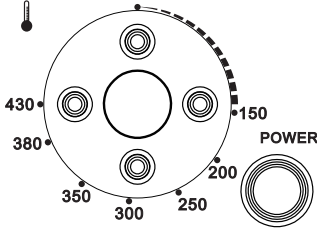
<p>Vous pouvez vérifier si le four est allumé ou non en observant le voyant lumineux situé à l'avant.</p>	<p>4. Le four peut être éteint manuellement pendant la cuisson en tournant le « Minuteur » dans le sens inverse des aiguilles d'une montre jusqu'à la position « OFF ».</p>	
	<p>OFF</p>	<p>1.OFF : pour arrêter le four</p>
		<p>2.Chauffage supérieur</p>
		<p>3.Chauffage inférieur</p>
<p>Sélectionnez l'élément chauffant approprié.</p>		<p>4.Chauffage supérieur et inférieur. Pour réchauffer une pizza, il est recommandé d'activer simultanément les éléments chauffants supérieur et inférieur.</p>
	<p>Réglez la température en le tournant dans le sens des aiguilles d'une montre pour sélectionner la température adaptée au plat que vous souhaitez préparer. (La température maximale est de 430°C)</p>	

Attention: la machine ne démarre que si les trois boutons du panneau de contrôle ont été paramétrés. Le voyant POWER s'allume pendant le fonctionnement et s'éteint à la fin du programme.

AVANT LA PREMIÈRE UTILISATION

- Sortez le produit et retirez tout l'emballage.
- Retirez toutes les étiquettes ou autocollants.
- Essayez la machine et l'intérieur du produit uniquement avec un chiffon humide. Utilisez de l'eau chaude avec du détergent pour nettoyer la machine et la pierre à pizza, mais n'utilisez pas de tampons métalliques ni de papier abrasif. Laissez toutes les pièces sécher.
- Le four à pizza est chauffé par air chaud. Ne versez pas d'huile, de graisse ou d'autres liquides dans le plat de cuisson.
- Ne surchargez pas le plateau de cuisson avec des aliments, car cela bloquerait la circulation de l'air et réduirait la qualité de cuisson.

INSTRUCTIONS D'UTILISATION

- Placez ce produit sur une surface plane, lisse et stable. Ne le placez pas sur une surface qui n'est pas résistante à la chaleur.
- Branchez la fiche du cordon d'alimentation sur une prise avec mise à la terre.
- Lorsque vient le moment de cuire une pizza, insérez soigneusement la pierre à pizza.

Placez la pierre à pizza à l'intérieur du four pour le préchauffage (le temps de préchauffage est indiqué dans la partie suivante). Une fois le temps de préchauffage est atteint (accompagné d'un signal sonore), utilisez la pelle à pizza pour déposer la pizza sur la pierre à pizza afin de la cuire.

- Sélectionnez la fonction souhaitée sur le panneau de commande. Vous pouvez régler manuellement le temps et la température de cuisson.
- Le four s'éteindra automatiquement à la fin du temps sélectionné et une sonnerie retentira.

TABLEAU DE RÉFÉRENCE DES TEMPS DE CUISSON

Remarque : Le temps de cuisson varie en fonction du poids des aliments. Les durées indiquées dans ce tableau sont données à titre indicatif et doivent être ajustées en fonction de la quantité ou des préférences de l'utilisateur.

TYPE	TEMPÉRATURE	PRE-CHAUFFAGE	TEMPS DE CUISSON	PLAGE DE RÉGLAGE DU TEMPS
DIY	430°C	15-18min	2-3min	1-60min
NAPOLITAN	430°C	15-18min	2-3min	1-60min
FINE & CROUSTILLANT	370°C	15-18min	4-6min	1-60min
PIZZA À PÂTE ÉPAISSE	320°C	15-18min	4-6min	1-60min
NEW YORK	320°C	15-18min	6-8min	1-60min
SURGELÉE	300°C	15-18min	10-12min	1-60min
STYLE TAVERNE	430°C	15-18min	2-3min	1-60min

PLACEZ LA PIERRE A PIZZA DANS LA CAVITE (FIG.3)

Comme indiqué sur la figure, des rouleaux sont placés à gauche et à droite à l'avant de la cavité. Posez d'abord la pierre à pizza sur ces rouleaux, puis faites-la glisser facilement à l'intérieur. Cette conception unique facilite l'insertion des pierres à pizza lourdes.

NETTOYAGE ET ENTRETIEN

- Toujours débrancher le cordon d'alimentation de la prise et s'assurer que l'appareil est hors tension avant toute opération de nettoyage ou d'entretien. Attendre que toutes les pièces aient refroidi avant de procéder au nettoyage ou à l'entretien.
- L'appareil doit être nettoyé après chaque utilisation. N'utilisez pas d'objets métalliques ou abrasifs pour le nettoyage
- Ne plongez jamais l'appareil dans l'eau. Nettoyez la cavité et le corps uniquement avec un chiffon ou une éponge non abrasive légèrement humide.
- Nettoyez la pelle et la pierre avec de l'eau chaude, du détergent et une éponge non abrasive. Vous pouvez utiliser un dégraissant pour les taches persistantes.

CARACTERISTIQUES TECHNIQUES

Voltage : 220-240V~, 50-60Hz
Puissance : 2200W

Cet appareil est conforme aux directives CE appropriées et a été fabriqué selon les règles techniques de sécurité les plus récentes.

Recyclage

Cet appareil est marqué du symbole du tri sélectif relatif aux déchets d'équipements électriques et électroniques. Cela signifie que ce produit doit être pris en charge par un système de collecte sélectif conformément à la directive européenne 2012/19/EU afin de pouvoir être soit recyclé soit démantelé dans le but de réduire tout impact sur l'environnement.

Pour plus de renseignements, vous pouvez contacter votre administration locale ou régionale.

Ne pas jeter des appareils électriques avec les déchets municipaux non triés. Utiliser des équipements de collecte séparés.

Contactez votre gouvernement local pour toute information concernant les systèmes de collecte disponibles.



Les produits électroniques n'ayant pas fait l'objet d'un tri sélectif sont potentiellement dangereux pour l'environnement et la santé humaine en raison de la présence de substances dangereuses.

Importé par

FORTUS

Impasse Saint Laurent

93400 Saint Ouen, France

schneiderconsumer.com

SERVICECLIENT@FORTUS.FR

Ce produit a été fabriqué et vendu sous la responsabilité de FORTUS

Schneider, et le logo Schneider sont des marques utilisées sous licence par FORTUS

Tous les autres produits, services, dénominations sociales, marques, noms commerciaux, noms de produits et logos référencés ici sont la propriété de leurs titulaires respectifs.

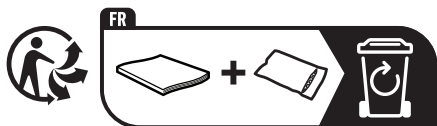

SAFETY INSTRUCTIONS

- **This device can be used by children aged at least 8 years and by people with reduced physical, sensory or mental capabilities or lack of experience or knowledge, if they are properly supervised. s or if instructions relating to the safe use of the device have been given to them and if the risks involved have been understood. Children should not play with the device. Cleaning and user maintenance must not be carried out by children without supervision.**
- **Keep the device and its cable out of the reach of children under 8 years old.**
- **Do not let children play with packaging materials.**
- Do not repair the device yourself. Instead, contact a qualified technician. To avoid any danger, only have the defective cable replaced with an equivalent cable and only by the manufacturer, its after-sales service or a similarly qualified person.
- Always disconnect the device from the power supply if left unattended and before assembly, disassembly or cleaning.
- Turn off the device and disconnect it from the power supply before changing accessories or approaching parts that move during operation.
- This appliance is not designed to be operated with an exterior timer or by a separate remote control system.
- Never touch the heating bars or the window in operation: wait until the appliance has cooled down. Do not put the hand in the heating chamber during functioning. Wait until the device is cooled.

Otherwise risk of burns.

- First allow the automatic appliance to cool down after use, before transporting it.
- Never grip the appliance or the cable or plug with wet hands. Risk of electrocution.
- Route the power cord so that no one can step on or trip over it.

Caution! Hot surface.



This symbol indicates that the surface is hot and should not be touched without precautions.

- The cooking surface becomes very hot during use. Do not touch the hot parts of the appliance with bare hands while it is operating. When using the appliance, only touch the handles and the control knob. Note that the appliance remains hot for some time after being switched off. Clearly warn other users about the potential hazards.
- Do not leave the appliance unattended while it is heating or cooling down.
- Allow the appliance to cool before moving or transporting it.
- Surfaces in contact with food must be cleaned regularly. Please refer to the details in the “CLEANING AND MAINTENANCE” section.

Hazard! Risk of electrocution!

Faulty electrical installation, excessively high mains voltage or incorrect use may cause an electric shock.

- Only plug in the appliance when the mains voltage at the socket corresponds to the indication on the nameplate.
- Only plug the device into an easily accessible power outlet so that you can quickly disconnect it

from the mains in the event of a problem.

- Do not operate the appliance if it is damaged or if the power cord or mains plug is defective.
- Only original parts corresponding to the device data may be used for repairs. This device contains electrical and mechanical parts essential to protect against potential dangers.
- Never immerse the main unit or power cord in water or any other liquid.
- Never touch the mains plug with wet hands.
- Do not remove the mains plug from the socket by pulling on the cord, but always grip the plug correctly.
- Carrying, pulling or carrying the appliance by the power cord is prohibited.
- Keep the appliance and power cord away from open flames and hot surfaces.
- Arrange the power cord to avoid tripping hazards.
- Do not bend the power cord or place it on sharp edges.
- Use the device only indoors. Do not use the product in damp rooms or in the rain.
- Always position the appliance so that it cannot fall into a bathtub or sink.
- Never pick up an electrical appliance when it has fallen into water. In this case, immediately unplug the mains plug.
- Never insert foreign objects into the housing.
- To avoid overloading the electrical circuit, do not use any high-power devices other than the appliance in the same electrical circuit.
- The power cord is short to prevent tangling and tripping. When it is necessary to use an extension cord, make sure that the electrical power indicated corresponds to the power of the appliance.

- Always turn off the appliance and unplug the mains plug when not using it, when cleaning it or in case of a problem.

WARNING! Risk of injury!

- Improper use of the device increases the risk of injury.
- Do not leave the device unattended during operation.
- Parts of the device become hot during use. Avoid contact with these elements to avoid burning yourself.
- If the device's power cord is damaged, it must be replaced by the manufacturer, by its after-sales service or by any other qualified person in order to prevent any danger.
- Do not use the device with an external timer or with a separate remote control system.

CAUTION! Risk of burns, scalding and injury!

- Improper use of the device may result in risk of burns, overheating and injury!
- Do not leave the appliance unattended while it is heating or cooling.
- Do not touch hot parts of the device with your bare hands during operation. When using the appliance, always wear insulated oven mitts or potholders and only touch the appliance on the handles provided.

Note that the device still remains hot for some time after it is turned off. Clearly draw the attention of other users to the dangers involved.

- Do not carry or wear the device while it is still hot.
- Do not cover the ventilation slots during operation.
- The door or exterior surface may become hot when the appliance is operating.
- Make sure that your hair, jewelry or clothing does not come into contact with the appliance during

operation.

- **Hot steam may escape when opening and closing the door and during the appliance. Protect yourself from hot steam.**

- Always use the handle to open and close the door.
- Do not put oil on the accessories or in the cooking compartment for cooking. If necessary, oil food before cooking.
- Food must not come into direct contact with the heating elements in the cooking compartment.
- Hot steam escapes from the appliance during cooking and especially when removing the basket. Always use potholders and avoid leaning over the appliance.
- Dry food well before cooking to avoid excessive steam formation.

- **Allow the appliance to cool completely before moving, cleaning or storing it .**

NOTICED ! Risk of material damage!

Improper use of the device may result in damage to the device.





- Install the appliance on an easily accessible, level, dry, heat-resistant and sufficiently stable work surface. Do not place the appliance on the edge of the work surface.
- Avoid any heat build-up by not positioning the appliance directly in front of a wall, under cabinets or the like. Please also keep a sufficient distance from combustible materials such as curtains and tablecloths.
- Ensure there is 10 centimeters of free space around the appliance, including the area directly above it.
- Never place the appliance on or near hot surfaces (e.g. hotplates or similar).
- Never place hot accessories on surfaces that are

- not heat resistant.
- Do not use accessories not supplied with the device.
 - Do not place food that is still in plastic wrap or a plastic bag in the appliance.
 - Do not make any modifications to the device.
 - Take care that the power cord does not come into contact with hot parts.
 - Never expose the device to high temperatures (heating, etc.) or to bad weather (rain, etc.).
 - Never fill the device with water or similar liquids.
 - Never try to clean the main unit by submerging it in water and do not clean it with a pressure washer. Otherwise the device will be damaged.
 - Do not use the device any longer if parts are torn off, broken or deformed. Replace damaged parts only with suitable original spare parts.
 - Instructions for cleaning surfaces that come into contact with food can be found in the “Cleaning” chapter.
 - If the product fails due to static discharge or current fluctuations, please perform a restart.

OVERVIEW OF THE APPLIANCE (FIG.1)

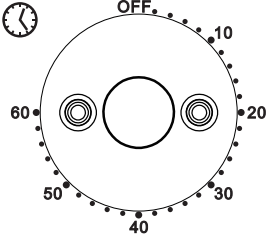
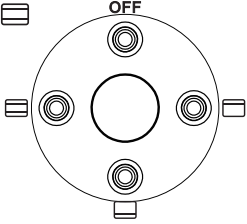
- 1.Door handle
- 2.Glass door
- 3.Timer knob
- 4.Heating mode knob
- 5.Temperature knob
- 6.Indicator light
- 7.Non-slip feet
- 8.Pizza peel
- 9.Pizza stone

CONTROL PANEL OVERVIEW (FIG.2)

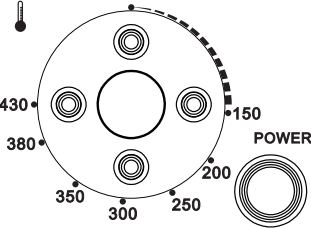
	<p>1.Set the arrow of the “Timer” to the number indicating the cooking time (in minutes) according to the dish you want to prepare.</p>	
	<p>2.Turn the “Timer” clockwise to set it. The oven will automatically switch off at the end of the selected time and a bell will sound.</p>	
	<p>3.When setting the timer for less than 5 minutes, first turn it beyond 6 minutes, then return to the desired time.</p>	
<p>You can check if the oven is on by looking at the indicator light on the front.</p>	<p>4.The oven can be turned off manually during cooking by turning the “Timer” counterclockwise to the “OFF” position.</p>	
	<p>OFF</p>	<p>OFF: to stop the oven</p>
		<p>Upper heating</p>
		<p>Lower heating</p>
<p>Select the appropriate heating element.</p>		<p>Upper and lower heating To reheat a pizza, it is recommended to activate both the upper and lower heating elements simultaneously.</p>
	<p>Turn the temperature knob clockwise to select the appropriate temperature for your dish. (Maximum temperature: 430°C)</p>	

Attention: The machine will only start if all three control panel knobs have been set. The POWER light turns on during operation and goes off at the end of the program, accompanied by a beep.

BEFORE FIRST USE

- Remove the product from its packaging.
- Remove all labels or stickers.
- Wipe the machine and the inside of the product with a damp cloth only. Use hot water with detergent to clean the machine and the pizza stone, but do not use metal pads or abrasive paper. Allow all parts to dry.
- The pizza oven is heated by hot air. Do not pour oil, grease, or other liquids into the cooking tray.
- Do not overload the cooking tray with food, as this would block air circulation and reduce cooking quality.

OPERATING INSTRUCTIONS

- Place the product on a flat, smooth, and stable surface. Do not place it on a surface that is not heat-resistant.
- Plug the power cord into a grounded outlet.
- When it's time to bake a pizza, carefully insert the pizza stone. Place the pizza stone inside the oven for preheating (preheating time is indicated in the next section). Once the preheating time is reached (accompanied by a beep), use the pizza peel to place the pizza on the stone for baking.
- Select the desired function on the control panel. You can manually adjust the cooking time and temperature.
- The oven will automatically switch off at the end of the selected time and a bell will sound.

COOKING TIME REFERENCE TABLE

Note: Cooking time varies depending on the weight of the food. The times shown in this table are for guidance only and should be adjusted according to quantity or user preferences.

TYPE	TEMPERATURE	PREHEATING	COOKING TIME	TIME RANGE
DIY	430°C	15~18min	2~3min	1-60min
NAPOLITAN	430°C	15~18min	2~3min	1-60min
THIN & CRISPY	370°C	15~18min	4~6min	1-60min
THICK PIZZA	320°C	15~18min	4~6min	1-60min
NEW YORK	320°C	15~18min	6~8min	1-60min
FROZEN	300°C	15~18min	10~12min	1-60min
TAVERN STYLE	430°C	15~18min	2~3min	1-60min

PLACE THE PIZZA STONE IN THE CAVITY (FIG.3)

As shown in the figure, rollers are placed on the left and right at the front of the cavity. First, rest the pizza stone on these rollers, then slide it easily inside. This unique design makes it easier to insert heavy pizza stones.

CLEANING AND MAINTENANCE

- Always unplug the power cord and make sure the appliance is switched off before any cleaning or maintenance operation. Wait until all parts have cooled down before proceeding.
- The appliance must be cleaned after each use. Do not use metal objects or abrasive materials for cleaning.
- Never immerse the appliance in water. Clean the cavity and the body only with a slightly damp, non-abrasive cloth or sponge.
- Clean the peel and the stone with hot water, detergent, and a non-abrasive sponge. You can use a degreaser for stubborn stains.

TECHNICAL DATA :

Voltage : 220-240V-, Frequency : 50-60Hz

Power :2200W

Imported by

FORTUS

Impasse Saint Laurent

93400 Saint Ouen, France

schneiderconsumer.com

SERVICECLIENT@FORTUS.FR

This product has been manufactured and sold under the responsibility of FORTUS." "Schneider" and the "Schneider logo" are trademarks used under license by FORTUS. All other products, services, company names, trademarks, trade names, product names and logos mentioned are the property of their respective owners.

SICHERHEITSANWEISUNGEN

- **Dieses Gerät kann von Kindern ab 8 Jahren und von Personen mit eingeschränkten körperlichen, sensorischen oder geistigen Fähigkeiten oder Mangel an Erfahrung oder Wissen verwendet werden, wenn sie ordnungsgemäß beaufsichtigt werden oder Anweisungen zur sicheren Verwendung des Geräts erhalten wurden gegeben wurden und ob die damit verbundenen Risiken verstanden wurden. Kinder sollten nicht mit dem Gerät spielen. Reinigung und Benutzerwartung dürfen nicht von Kindern ohne Aufsicht durchgeführt werden.**
- **Bewahren Sie das Gerät und sein Kabel außerhalb der Reichweite von Kindern unter 8 Jahren auf.**
- **Lassen Sie Kinder nicht mit Verpackungsmaterialien spielen.**
- Reparieren Sie das Gerät nicht selbst. Wenden Sie sich stattdessen an einen qualifizierten Techniker. Um Gefahren zu vermeiden, lassen Sie das defekte Kabel nur durch den Hersteller, seinen Kundendienst oder eine ähnlich qualifizierte Person durch ein gleichwertiges Kabel ersetzen.
- Trennen Sie das Gerät immer vom Stromnetz, wenn es unbeaufsichtigt bleibt und bevor Sie es montieren, demontieren oder reinigen.
- Schalten Sie das Gerät aus und trennen Sie es von der Stromversorgung, bevor Sie Zubehör wechseln oder sich Teilen nähern, die sich während des Betriebs bewegen.
- Dieses Gerät ist nicht für den Betrieb mit einer externen Zeitschaltuhr oder einem separaten

Fernbedienungssystem ausgelegt.

- Berühren Sie niemals die Heizstäbe bzw das Fenster in Betrieb: warten bis das Gerät abgekühlt ist. Setzen Sie das nicht ein Halten Sie dabei Ihre Hand in die Heizkammer Funktion. Warten Sie, bis das Gerät fertig ist abgekühlt. Ansonsten besteht Verbrennungsgefahr.
- Lassen Sie den Automaten nach Gebrauch zunächst abkühlen, bevor Sie ihn transportieren.
- Fassen Sie das Gerät oder das Kabel oder den Stecker niemals mit nassen Händen an. Stromschlaggefahr.
- Verlegen Sie das Netzkabel so, dass niemand darauf treten oder darüber stolpern kann.

Achtung! Heiße Oberfläche.



Dieses Symbol weist darauf hin, dass die Oberfläche heiß ist und nicht ohne Vorsichtsmaßnahmen berührt werden darf.

- Die Kochfläche wird während des Betriebs sehr heiß. Berühren Sie die heißen Teile des Geräts nicht mit bloßen Händen. Berühren Sie beim Gebrauch des Geräts nur die Griffe und den Bedienknopf. Beachten Sie, dass das Gerät nach dem Ausschalten noch eine Zeit lang heiß bleibt. Weisen Sie andere Benutzer deutlich auf die Gefahren hin.
- Lassen Sie das Gerät nicht unbeaufsichtigt, während es aufheizt oder abkühlt.
- Lassen Sie das Gerät abkühlen, bevor Sie es bewegen oder transportieren.
- Mit Lebensmitteln in Kontakt kommende Oberflächen müssen regelmäßig gereinigt werden. Siehe Details im Abschnitt „REINIGUNG UND WARTUNG“.

Gefahr! Stromschlaggefahr!

Fehlerhafte Elektroinstallation, zu hohe Netzspannung oder unsachgemäße Verwendung können zu einem Stromschlag führen.

- Schließen Sie das Gerät nur an, wenn die Netzspannung an der Steckdose mit der Angabe auf dem Typenschild übereinstimmt.
- Schließen Sie das Gerät nur an eine gut zugängliche Steckdose an, damit Sie es im Problemfall schnell vom Stromnetz trennen können.
- Betreiben Sie das Gerät nicht, wenn es beschädigt ist oder das Netzkabel oder der Netzstecker defekt ist.
- Für Reparaturen dürfen nur Originalteile verwendet werden, die den Gerätedaten entsprechen. Dieses Gerät enthält elektrische und mechanische Teile, die zum Schutz vor möglichen Gefahren unerlässlich sind.
- Tauchen Sie das Hauptgerät oder das Netzkabel niemals in Wasser oder andere Flüssigkeiten.
- Berühren Sie den Netzstecker niemals mit nassen Händen.
- Ziehen Sie den Netzstecker nicht durch Ziehen am Kabel aus der Steckdose, sondern fassen Sie den Stecker immer richtig an.
- Das Tragen, Ziehen oder Tragen des Gerätes am Netzkabel ist verboten.
- Halten Sie das Gerät und das Netzkabel von offenen Flammen und heißen Oberflächen fern.
- Ordnen Sie das Netzkabel so an, dass Stolperfallen vermieden werden.
- Biegen Sie das Netzkabel nicht und legen Sie es nicht auf scharfe Kanten.
- Benutzen Sie das Gerät nur im Innenbereich.
Benutzen Sie das Produkt nicht in feuchten Räumen

oder bei Regen.

- Stellen Sie das Gerät immer so auf, dass es nicht in die Badewanne oder das Waschbecken fallen kann.
- Heben Sie niemals ein Elektrogerät an, wenn es ins Wasser gefallen ist. Ziehen Sie in diesem Fall sofort den Netzstecker.
- Führen Sie niemals Fremdkörper in das Gehäuse ein.
- Um eine Überlastung des Stromkreises zu vermeiden, verwenden Sie im selben Stromkreis keine anderen Hochleistungsgeräte als das Gerät.
- Das Netzkabel ist kurz, um ein Verheddern und Stolpern zu verhindern. Wenn Sie ein Verlängerungskabel verwenden müssen, stellen Sie sicher, dass die angegebene elektrische Leistung mit der Leistung des Geräts übereinstimmt.
- Schalten Sie das Gerät immer aus und ziehen Sie den Netzstecker, wenn Sie es nicht benutzen, reinigen oder wenn ein Problem auftritt.

WARNUNG! Verletzungsgefahr!

- Bei unsachgemäßer Verwendung des Geräts erhöht sich die Verletzungsgefahr.
- Lassen Sie das Gerät während des Betriebs nicht unbeaufsichtigt.
- Teile des Geräts werden während des Gebrauchs heiß. Vermeiden Sie den Kontakt mit diesen Elementen, um Verbrennungen zu vermeiden.
- Wenn das Netzkabel des Geräts beschädigt ist, muss es vom Hersteller, seinem Kundendienst oder einer anderen qualifizierten Person ausgetauscht werden, um Gefahren vorzubeugen.
- Benutzen Sie das Gerät nicht mit einem externen Timer oder mit einem separaten Fernbedienungssystem.

VORSICHT! Verbrennungs-, Verbrühungs- und Verletzungsgefahr!

Bei unsachgemäßer Verwendung des Gerätes besteht Verbrennungs-, Überhitzungs- und Verletzungsgefahr!

- oder Kühlvorgangs nicht unbeaufsichtigt .
- Berühren Sie während des Betriebs keine heißen Teile des Geräts mit bloßen Händen. Tragen Sie beim Gebrauch des Geräts immer isolierte Topflappen oder Topflappen und fassen Sie das Gerät nur an den dafür vorgesehenen Griffen an.
Beachten Sie, dass das Gerät nach dem Ausschalten noch einige Zeit heiß bleibt. Machen Sie andere Benutzer deutlich auf die damit verbundenen Gefahren aufmerksam.
- Tragen oder tragen Sie das Gerät nicht, solange es noch heiß ist.
- Decken Sie die Lüftungsschlitze während des Betriebs nicht ab.
- Während des Betriebs des Geräts können die Tür oder die Außenfläche heiß werden.
- Achten Sie darauf, dass Ihre Haare, Schmuck oder Kleidung während des Betriebs nicht mit dem Gerät in Berührung kommen.
- **Beim Öffnen und Schließen der Tür und während des Gerätebetriebs kann heißer Dampf austreten. Schützen Sie sich vor heißem Dampf.**
- Benutzen Sie zum Öffnen und Schließen der Tür immer den Griff.
- Geben Sie zum Garen kein Öl auf das Zubehör oder in den Garraum. Bei Bedarf Lebensmittel vor dem Garen einölen.
- Lebensmittel dürfen nicht direkt mit den Heizelementen im Garraum in Berührung kommen.
- Beim Garen und insbesondere beim Herausnehmen

des Korbes entweicht heißer Dampf aus dem Gerät. Benutzen Sie immer Topflappen und vermeiden Sie es, sich über das Gerät zu beugen.





- Trocknen Sie die Lebensmittel vor dem Garen gut ab, um eine übermäßige Dampfbildung zu vermeiden.
- **Lassen Sie das Gerät vollständig abkühlen, bevor Sie es bewegen, reinigen oder lagern .**
BEMERKTE ! Gefahr von Sachschäden!
- Eine unsachgemäße Verwendung des Geräts kann zu Schäden am Gerät führen.
- Stellen Sie das Gerät auf einer leicht zugänglichen, ebenen, trockenen, hitzebeständigen und ausreichend stabilen Arbeitsfläche auf. Stellen Sie das Gerät nicht auf den Rand der Arbeitsfläche.
- Vermeiden Sie einen Hitzestau, indem Sie das Gerät nicht direkt vor einer Wand, unter Schränken oder Ähnlichem aufstellen. Bitte halten Sie außerdem ausreichend Abstand zu brennbaren Materialien wie Vorhängen und Tischdecken.
- Stellen Sie sicher, dass rund um das Gerät, einschließlich des Bereichs direkt darüber, ein Freiraum von 10 Zentimetern vorhanden ist.
- Stellen Sie das Gerät niemals auf oder in die Nähe von heißen Oberflächen (z. B. Kochplatten o.ä.).
- Stellen Sie heißes Zubehör niemals auf Oberflächen, die nicht hitzebeständig sind.
- Verwenden Sie kein Zubehör, das nicht im Lieferumfang des Geräts enthalten ist.
- Legen Sie keine Lebensmittel in das Gerät, die sich noch in Plastikfolie oder einem Plastikbeutel befinden.
- Nehmen Sie keine Veränderungen am Gerät vor.
- Achten Sie darauf, dass das Netzkabel nicht mit heißen Teilen in Berührung kommt.

- Setzen Sie das Gerät niemals hohen Temperaturen (Heizung etc.) oder schlechtem Wetter (Regen etc.) aus.
- Füllen Sie das Gerät niemals mit Wasser oder ähnlichen Flüssigkeiten.
- Versuchen Sie niemals, das Hauptgerät zu reinigen, indem Sie es in Wasser eintauchen und reinigen Sie es nicht mit einem Hochdruckreiniger. Andernfalls wird das Gerät beschädigt.
- Benutzen Sie das Gerät nicht mehr, wenn Teile abgerissen, gebrochen oder deformiert sind. Ersetzen Sie beschädigte Teile nur durch geeignete Original-Ersatzteile.
- Hinweise zur Reinigung von Oberflächen, die mit Lebensmitteln in Berührung kommen, finden Sie im Kapitel „Reinigung“.
- Sollte das Produkt aufgrund statischer Entladung oder Stromschwankungen ausfallen, führen Sie bitte einen Neustart durch.

GERÄTEÜBERSICHT (FIG.1)

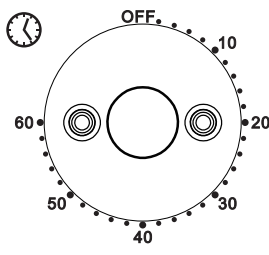
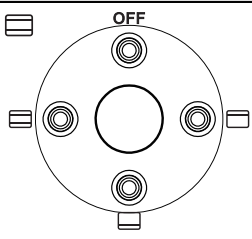
- 1.Türgriff
- 2.Glastür
- 3.Timer-Drehknopf
- 4.Heizmodus-Drehknopf
- 5.Temperatur-Drehknopf
- 6.Kontrollleuchte
- 7.Rutschfeste Füße
- 8.Pizzaschaufel
- 9.Pizzastein

BEDIENFELD-ÜBERSICHT (FIG.2)

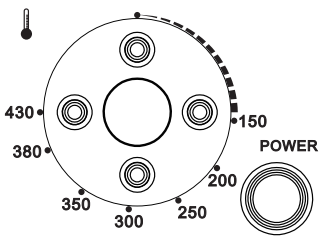
	<p>1. Stellen Sie den „Timer“-Pfeil auf die Zahl, die die Garzeit (in Minuten) für das gewünschte Gericht angibt.</p>	
	<p>2. Drehen Sie den „Timer“ im Uhrzeigersinn. Der Ofen schaltet sich nach Ablauf der eingestellten Zeit automatisch aus und ein Signal ertönt.</p>	
	<p>3. Wenn Sie weniger als 5 Minuten einstellen, drehen Sie den Timer zunächst über 6 Minuten hinaus und dann zurück auf die gewünschte Zeit.</p>	
<p>Sie können anhand der Kontrollleuchte an der Vorderseite prüfen, ob der Ofen eingeschaltet ist.</p>	<p>4. Der Ofen kann während des Kochens manuell ausgeschaltet werden, indem Sie den „Timer“ gegen den Uhrzeigersinn auf „OFF“ drehen.</p>	
		<p>OFF: zum Ausschalten des Ofens</p>
		<p>Oberhitze</p>
		<p>Unterhitze</p>
<p>Select the appropriate heating element.</p>		<p>Ober- und Unterhitze Zum Aufwärmen einer Pizza wird empfohlen, Ober- und Unterhitze gleichzeitig zu aktivieren.</p>
	<p>Drehen Sie den Temperaturregler im Uhrzeigersinn, um die passende Temperatur für Ihr Gericht auszuwählen. (Maximale Temperatur: 430°C)</p>	

Achtung: Das Gerät startet nur, wenn alle drei Drehknöpfe am Bedienfeld eingestellt sind. Die POWER-Leuchte leuchtet während des Betriebs und erlischt am Ende des Programms, begleitet von einem Signalton.

VOR DER ERSTEN VERWENDUNG

- Nehmen Sie das Produkt aus der Verpackung.
- Entfernen Sie alle Etiketten oder Aufkleber.
- Wischen Sie das Gerät und das Innere des Produkts nur mit einem feuchten Tuch ab. Verwenden Sie heißes Wasser mit Reinigungsmittel, um das Gerät und den Pizzastein zu reinigen, aber verwenden Sie keine Metallpads oder Schleifpapier. Lassen Sie alle Teile trocknen.
- Der Pizzaofen wird mit Heißluft beheizt. Gießen Sie kein Öl, Fett oder andere Flüssigkeiten in die Backform.
- Überladen Sie die Backform nicht mit Lebensmitteln, da dies die Luftzirkulation blockiert und die Backqualität verringert.

BEDIENUNGSANLEITUNG

- Stellen Sie das Produkt auf eine flache, glatte und stabile Oberfläche. Platzieren Sie es nicht auf einer hitzeempfindlichen Fläche.
- Stecken Sie den Netzstecker in eine geerdete Steckdose.
- Wenn Sie eine Pizza backen möchten, setzen Sie den Pizzastein vorsichtig ein. Legen Sie den Pizzastein zum Vorheizen in den Ofen (die Vorheizzeit ist im nächsten Abschnitt angegeben). Sobald die Vorheizzeit erreicht ist (mit einem Signalton), verwenden Sie die Pizzaschaufel, um die Pizza auf den Stein zu legen und zu backen.
- Wählen Sie die gewünschte Funktion am Bedienfeld. Sie können Zeit und Temperatur manuell einstellen.
- Der Ofen schaltet sich nach Ablauf der eingestellten Zeit automatisch aus und ein Signal ertönt.

REFERENZTABELLE FÜR GARZEITEN

Hinweis: Die Garzeit variiert je nach Gewicht der Lebensmittel. Die in dieser Tabelle angegebenen Zeiten dienen nur als Richtwerte und sollten je nach Menge oder Benutzerpräferenzen angepasst werden.

TYP	TEMPERATUR	VORHEIZEN	GARZEIT	ZEITSPANNE
DIY	430°C	15-18min	2-3min	1-60min
Neapolitanisch	430°C	15-18min	2-3min	1-60min
Dünn & Knusprig	370°C	15-18min	4-6min	1-60min
Dicke Kruste	320°C	15-18min	4-6min	1-60min
New York	320°C	15-18min	6-8min	1-60min
Tiefgekühlt	300°C	15-18min	10-12min	1-60min
Tavern Style	430°C	15-18min	2-3min	1-60min

PIZZASTEIN IN DIE BACKKAMMER EINSETZEN (FIG.3)

Wie in der Abbildung gezeigt, befinden sich vorne in der Backkammer links und rechts Rollen. Legen Sie den Pizzastein zunächst auf diese Rollen und schieben Sie ihn dann leicht hinein. Dieses einzigartige Design erleichtert das Einsetzen schwerer Pizzasteine.

REINIGUNG UND WARTUNG

- Ziehen Sie immer den Netzstecker und stellen Sie sicher, dass das Gerät ausgeschaltet ist, bevor Sie Reinigungs- oder Wartungsarbeiten durchführen. Warten Sie, bis alle Teile abgekühlt sind, bevor Sie fortfahren.
- Das Gerät muss nach jedem Gebrauch gereinigt werden. Verwenden Sie keine Metallgegenstände oder Scheuermittel zur Reinigung.
- Tauchen Sie das Gerät niemals in Wasser. Reinigen Sie die Backkammer und das Gehäuse nur mit einem leicht feuchten, nicht scheuernden Tuch oder Schwamm.
- Reinigen Sie die Schaufel und den Stein mit heißem Wasser, Reinigungsmittel und einem nicht scheuernden Schwamm. Für hartnäckige Flecken können Sie einen Fettlöser verwenden.

MERKMALE TECHNIKEN

Stromspannung : 220-240V~, 50-60Hz

Leistung :2200W

Importiert von

FORTUS

Impasse Saint Laurent

93400 Saint Ouen, France

schneiderconsumer.com

SERVICECLIENT@FORTUS.FR

Dieses Produkt wurde unter der Verantwortung von FORTUS hergestellt und verkauft. "Schneider" und das "Schneider-Logo" sind Marken, die unter Lizenz von FORTUS verwendet werden. Alle anderen genannten Produkte, Dienstleistungen, Firmennamen, Marken, Handelsnamen, Produktnamen und Logos sind Eigentum ihrer jeweiligen Inhaber.

VEILIGHEIDSINSTRUCTIES

- **Dit apparaat kan worden gebruikt door kinderen vanaf 8 jaar en door mensen met verminderde fysieke, zintuiglijke of mentale capaciteiten of gebrek aan ervaring of kennis, als ze goed begeleid worden of als ze instructies hebben gekregen met betrekking tot het veilige gebruik van het apparaat gegeven en of men de risico's ervan begrijpt. Kinderen mogen niet met het apparaat spelen. Reiniging en gebruikersonderhoud mogen niet door kinderen zonder toezicht worden uitgevoerd.**
- **Houd het apparaat en de kabel buiten het bereik van kinderen jonger dan 8 jaar.**
- **Laat kinderen niet met verpakkingsmateriaal spelen.**
- Repareer het apparaat niet zelf. Neem in plaats daarvan contact op met een gekwalificeerde technicus. Om elk gevaar te voorkomen, mag u de defecte kabel alleen door een gelijkwaardige kabel laten vervangen, en alleen door de fabrikant, zijn klantenservice of een gelijkwaardig gekwalificeerd persoon.
- Koppel het apparaat altijd los van de stroomvoorziening als u het onbeheerd achterlaat en vóór montage, demontage of reiniging.
- Schakel het apparaat uit en koppel het los van de stroomvoorziening voordat u accessoires vervangt of onderdelen nadert die tijdens het gebruik bewegen.
- Dit apparaat is niet ontworpen om te worden bediend met een buitentimer of met een

afzonderlijk afstandsbedieningssysteem.

- Raak nooit de verwarmingsstaven of het raam in werking: wacht totdat het apparaat is afgekoeld. Plaats niet de hand in de verwarmingskamer tijdens functioneren. Wacht tot het apparaat is gekoeld. Anders bestaat er gevaar voor brandwonden.
- Laat het automatische apparaat na gebruik eerst afkoelen voordat u het transporteert.
- Pak het apparaat, het snoer of de stekker nooit met natte handen vast. Risico op elektrocutie.
- Leid het netsnoer zo dat niemand erop kan stappen of erover kan struikelen.

Let op! Hete oppervlakte!



Dit symbool geeft aan dat het oppervlak heet is en niet zonder voorzorgsmaatregelen mag worden aangeraakt.

- Het kookoppervlak wordt tijdens gebruik zeer heet. Raak de hete delen van het apparaat niet met blote handen aan tijdens het gebruik. Raak alleen de handgrepen en de bedieningsknop aan. Houd er rekening mee dat het apparaat nog enige tijd heet blijft nadat het is uitgeschakeld. Waarschuw andere gebruikers duidelijk voor de gevaren.
- Laat het apparaat niet onbeheerd achter terwijl het opwarmt of afkoelt.
- Laat het apparaat afkoelen voordat u het verplaatst of transporteert.
- Oppervlakken die in contact komen met voedsel moeten regelmatig worden gereinigd. Zie de details in de sectie "REINIGING EN ONDERHOUD".

Gevaar! Gevaar voor elektrocutie!

Een defecte elektrische installatie, een te hoge netspanning of onjuist gebruik kunnen een

- elektrische schok veroorzaken.
- Sluit het apparaat **alleen** aan als de netspanning op het stopcontact overeenkomt met de aanduiding op het typeplaatje.
 - Sluit het apparaat **alleen** aan op een gemakkelijk toegankelijk stopcontact, zodat u het bij problemen snel van het lichtnet kunt loskoppelen.
 - Gebruik het apparaat niet als het beschadigd is of als het netsnoer of de stekker defect is.
 - Voor reparaties mogen **alleen** originele onderdelen worden gebruikt die overeenkomen met de apparaatgegevens. Dit apparaat bevat elektrische en mechanische onderdelen die essentieel zijn ter bescherming tegen mogelijke gevaren.
 - Dompel het hoofdaparaat of het netsnoer nooit onder in water of een andere vloeistof.
 - Raak de stekker nooit met natte handen aan.
 - Haal de stekker niet uit het stopcontact door aan het snoer te trekken, maar pak de stekker altijd goed vast.
 - Het dragen, trekken of dragen van het apparaat aan het netsnoer is verboden.
 - Houd het apparaat en het netsnoer uit de buurt van open vuur en hete oppervlakken.
 - Plaats het netsnoer zo dat struikelgevaar wordt voorkomen.
 - Buig het netsnoer niet en plaats het niet op scherpe randen.
 - Gebruik het apparaat **alleen** binnenshuis. Gebruik het product niet in vochtige ruimtes of in de regen.
 - Plaats het apparaat altijd zo dat het niet in een badkuip of gootsteen kan vallen.
 - Pak nooit een elektrisch apparaat op als het in water is gevallen. Trek in dit geval onmiddellijk de stekker uit het stopcontact.

- Steek nooit vreemde voorwerpen in de behuizing.
- Om overbelasting van het elektrische circuit te voorkomen, mag u geen andere apparaten met hoog vermogen dan het apparaat in hetzelfde elektrische circuit gebruiken.
- Het netsnoer is kort om verwarring en struikelen te voorkomen. Wanneer het nodig is een verlengsnoer te gebruiken, zorg er dan voor dat het aangegeven elektrisch vermogen overeenkomt met het vermogen van het apparaat.
- Schakel het apparaat altijd uit en trek de stekker uit het stopcontact als u het niet gebruikt, schoonmaakt of in geval van een probleem.

WAARSCHUWING! Verwondingsgevaar!

Onjuist gebruik van het apparaat verhoogt het risico op letsel.

- Laat het apparaat tijdens gebruik niet onbeheerd achter.
- Delen van het apparaat worden heet tijdens gebruik. Vermijd contact met deze elementen om te voorkomen dat u zich verbrandt.
- Als het netsnoer van het apparaat beschadigd is, moet het vervangen worden door de fabrikant, door de klantenservice of door een ander gekwalificeerd persoon om elk gevaar te voorkomen.
- Gebruik het apparaat niet met een externe timer of met een apart afstandsbedieningssysteem.

VOORZICHTIGHEID! Gevaar voor brandwonden, verbranding en letsel!

Onjuist gebruik van het apparaat kan leiden tot brandwonden, oververhitting en letsel!

- Laat het apparaat niet onbeheerd achter terwijl het aan het verwarmen of koelen is.
- Raak tijdens het gebruik hete delen van het apparaat niet met blote handen aan. Draag bij

gebruik van het apparaat altijd geïsoleerde ovenwanten of pannenlappen en raak het apparaat uitsluitend aan de daarvoor bestemde handgrepen aan. **Houd er rekening mee dat het apparaat nog enige tijd warm blijft nadat het is uitgeschakeld. Wijs de aandacht van andere gebruikers duidelijk op de gevaren die hiermee gepaard gaan.**

- Draag het apparaat niet terwijl het nog heet is.
 - Dek de ventilatiesleuven tijdens bedrijf niet af.
 - De deur of het buitenoppervlak kunnen heet worden wanneer het apparaat in werking is.
 - Zorg ervoor dat uw haar, sieraden of kleding tijdens het gebruik niet in contact komen met het apparaat.
 - **Bij het openen en sluiten van de deur en tijdens het gebruik van het apparaat kan hete stoom ontsnappen. Bescherm uzelf tegen hete stoom.**
 - Gebruik altijd de handgreep om de deur te openen en te sluiten.
 - Doe tijdens het koken geen olie op de accessoires of in de binnenruimte. Indien nodig het voedsel invetten voordat u het gaat bereiden.
 - Voedsel mag niet in direct contact komen met de verwarmingselementen in de binnenruimte.
 - Tijdens het koken en vooral bij het verwijderen van de mand ontsnapt er hete stoom uit het apparaat. Gebruik altijd pannenlappen en leun niet over het apparaat.
 - Droog voedsel goed vóór het koken om overmatige stoomvorming te voorkomen.
 - **Laat het apparaat volledig afkoelen voordat u het verplaatst, schoonmaakt of opbergt .**
- MERKTE OP ! Risico op materiële schade!**
Onjuist gebruik van het apparaat kan schade aan het apparaat tot gevolg hebben.

- Installeer het apparaat op een gemakkelijk toegankelijk, vlak, droog, hittebestendig en voldoende stabiel werkoppervlak. Plaats het apparaat niet op de rand van het werkblad.
- Voorkom warmteophoping door het apparaat niet direct voor een muur, onder kasten en dergelijke te plaatsen. Houd ook voldoende afstand tot brandbare materialen zoals gordijnen en tafelkleden.
- Zorg ervoor dat er 10 centimeter vrije ruimte rondom het apparaat is, inclusief de ruimte direct erboven.
- Plaats het apparaat nooit op of in de buurt van hete oppervlakken (bijvoorbeeld kookplaten e.d.).
- Plaats nooit hete accessoires op oppervlakken die niet hittebestendig zijn.
- Gebruik geen accessoires die niet bij het apparaat zijn geleverd.
- Plaats geen voedsel dat nog in plasticfolie of een plastic zak zit in het apparaat.
- Breng geen wijzigingen aan het apparaat aan.
- Zorg ervoor dat het netsnoer niet in contact komt met hete onderdelen.
- Stel het apparaat nooit bloot aan hoge temperaturen (verwarming enz.) of aan slechte weersomstandigheden (regen enz.).
- Vul het apparaat nooit met water of soortgelijke vloeistoffen.
- Probeer nooit het hoofdapparaat schoon te maken door het in water onder te dompelen en maak het niet schoon met een hogedrukreiniger. Anders raakt het apparaat beschadigd.
- Gebruik het apparaat niet langer als onderdelen zijn afgescheurd, gebroken of vervormd. Vervang beschadigde onderdelen alleen door geschikte

originele reserveonderdelen.

- Instructies voor het reinigen van oppervlakken die in contact komen met voedsel vindt u in het hoofdstuk 'Reinigen'.
- Als het product defect raakt als gevolg van statische ontlading of stroomschommelingen, voer dan een herstart uit.

OVERZICHT VAN HET APPARAAT (FIG.1)

- | | |
|------------------------|------------------|
| 1.Deurgreep | 6.Controlelampje |
| 2.Glazen deur | 7.Antislipvoeten |
| 3.Timerknop | 8.Pizzaschep |
| 4.Verwarmingsmodusknop | 9.Pizzasteen |
| 5.Temperatuurknop | |

BEDIENINGSPANEEL (FIG.2)

	<p>1.Stel de pijl van de "Timer" in op het aantal minuten dat overeenkomt met de bereidingstijd van het gerecht.</p>	
	<p>2.Draai de "Timer" met de klok mee. De oven schakelt automatisch uit aan het einde van de ingestelde tijd en er klinkt een signaal.</p>	
	<p>3.Voor minder dan 5 minuten: draai eerst voorbij 6 minuten en stel daarna de gewenste tijd in.</p>	
<p>U kunt controleren of de oven aan staat door het controlelampje aan de voorkant te bekijken.</p>	<p>4.De oven kan handmatig worden uitgeschakeld tijdens het koken door de "Timer" tegen de klok in naar "OFF" te draaien.</p>	
	<p>OFF</p>	<p>OFF: om de oven uit te schakelen</p>
		<p>Bovenverwarming</p>
		<p>Onderverwarming</p>

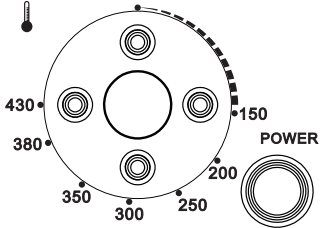
<p>Selecteer het juiste verwarmingselement.</p>		<p>Boven- en onderverwarming Voor het opwarmen van een pizza wordt aanbevolen om zowel boven- als onderverwarming tegelijk te activeren.</p>
	<p>Draai de temperatuurknop met de klok mee om de juiste temperatuur voor uw gerecht te kiezen. (Maximale temperatuur: 430°C)</p>	

Let op: Het apparaat start alleen als alle drie de knoppen op het bedieningspaneel zijn ingesteld. Het POWER-lampje brandt tijdens gebruik en gaat uit aan het einde van het programma, vergezeld van een pieptoon.

VOOR HET EERSTE GEBRUIK

- Haal het product uit de verpakking.
- Verwijder alle etiketten of stickers.
- Veeg de machine en de binnenkant van het product alleen af met een vochtige doek. Gebruik heet water met afwasmiddel om de machine en de pizzasteen schoon te maken, maar gebruik geen metalen schuursponsjes of schuurpapier. Laat alle onderdelen drogen.
- De pizzaoven wordt verwarmd door hete lucht. Giet geen olie, vet of andere vloeistoffen in de bakplaat.
- Overbelast de bakplaat niet met voedsel, omdat dit de luchtcirculatie blokkeert en de bakkwaliteit vermindert.

GEBRUIKSAANWIJZING

- Plaats het product op een vlakke, gladde en stabiele ondergrond. Plaats het niet op een oppervlak dat niet hittebestendig is.
- Steek de stekker in een geaard stopcontact.
- Wanneer u een pizza wilt bakken, plaats voorzichtig de pizzasteen. Plaats de pizzasteen in de oven om voor te verwarmen (de voorverwarmtijd staat in het volgende gedeelte). Zodra de voorverwarmtijd is bereikt (vergezeld van een pieptoon), gebruik de pizzaschep om de pizza op de steen te leggen en te bakken.
- Selecteer de gewenste functie op het bedieningspaneel. U kunt de baktijd en temperatuur handmatig instellen.
- De oven schakelt automatisch uit aan het einde van de ingestelde tijd en er klinkt een signaal.

REFERENTIEBEL VOOR BAKTIJDEN

Opmerking: De baktijd varieert afhankelijk van het gewicht van het voedsel. De tijden in deze tabel zijn slechts indicatief en moeten worden aangepast aan de hoeveelheid of de voorkeuren van de gebruiker.

TYPE	TEMPERATUUR	VOORVERW ARMEN	BAKTIJD	TIJDSBEREIK
DIY	430°C	15-18min	2-3min	1-60min
Napolitaans	430°C	15-18min	2-3min	1-60min
Dun & Knapperig	370°C	15-18min	4-6min	1-60min
Dikke Bodem	320°C	15-18min	4-6min	1-60min
New York	320°C	15-18min	6-8min	1-60min
Diepvries	300°C	15-18min	10-12min	1-60min
Tavern style	430°C	15-18min	2-3min	1-60min

PLAATS DE PIZZASTEEN IN DE OVENRUIMTE (FIG.3)

Zoals op de afbeelding te zien is, bevinden zich aan de voorzijde van de ovenruimte links en rechts rollen. Plaats eerst de pizzasteen op deze rollen en schuif hem vervolgens gemakkelijk naar binnen. Dit unieke ontwerp maakt het eenvoudiger om zware pizzastenen in te brengen.

REINIGING EN ONDERHOUD

- Haal altijd de stekker uit het stopcontact en zorg ervoor dat het apparaat is uitgeschakeld voordat u schoonmaak- of onderhoudswerkzaamheden uitvoert. Wacht tot alle onderdelen zijn afgekoeld voordat u verdergaat.
- Het apparaat moet na elk gebruik worden gereinigd. Gebruik geen metalen voorwerpen of schuurmiddelen voor het schoonmaken.
- Dompel het apparaat nooit in water. Reinig de ovenruimte en de behuizing alleen met een licht vochtige, niet-schurende doek of spons.
- Reinig de pizzaschep en de steen met heet water, afwasmiddel en een niet-schurende spons. Voor hardnekkige vlekken kunt u een ontvetter gebruiken.

TECHNISCHE SPECIFICATIES

Voedingsspanning: 220-240V~, 50-60Hz

Stroomverbruik: 2200W

Geïmporteerd door

FORTUS

Impasse Saint Laurent

93400 Saint Ouen, France

schneiderconsumer.com

SERVICECLIENT@FORTUS.FR

Dit product is vervaardigd en verkocht onder verantwoordelijkheid van FORTUS."

"Schneider" en het "Schneider-logo" zijn handelsmerken die onder licentie door FORTUS worden gebruikt. Alle andere genoemde producten, diensten, bedrijfsnamen, handelsmerken, handelsnamen, productnamen en logo's zijn eigendom van hun respectievelijke eigenaren.

ES

INSTRUCCIONES DE SEGURIDAD

- **Este dispositivo puede ser utilizado por niños de al menos 8 años y por personas con capacidades físicas, sensoriales o mentales reducidas o con falta de experiencia o conocimiento, si están debidamente supervisados o si se han seguido las instrucciones relativas al uso seguro del dispositivo. se les ha dado y si se han comprendido los riesgos involucrados. Los niños no deben jugar con el dispositivo. La limpieza y el mantenimiento por parte del usuario no deben ser realizados por niños sin supervisión.**
- **Mantenga el dispositivo y su cable fuera del alcance de niños menores de 8 años.**
- **No permita que los niños jueguen con los materiales de embalaje.**
- No repare el dispositivo usted mismo. En su lugar, comuníquese con un técnico calificado. Para evitar cualquier peligro, haga sustituir el cable defectuoso únicamente por un cable equivalente y únicamente por el fabricante, su servicio postventa o una persona igualmente calificada.
- Desconecte siempre el dispositivo de la fuente de alimentación si lo deja desatendido y antes de montarlo, desmontarlo o limpiarlo.
- Apague el dispositivo y desconéctelo de la fuente de alimentación antes de cambiar accesorios o acercarse a piezas que se mueven durante el funcionamiento.
- Este aparato no está diseñado para funcionar con un temporizador exterior o mediante un sistema de control remoto independiente.

- Nunca toque las barras calefactoras ni la ventana en funcionamiento: espera hasta que el aparato se haya enfriado. No pongas el mano en la cámara de calentamiento durante marcha. Espere hasta que el dispositivo esté enfriado. De lo contrario existe riesgo de quemaduras.
- Primero deje que el aparato automático se enfríe después de su uso, antes de transportarlo.
- Nunca agarre el aparato ni el cable o enchufe con las manos mojadas. Riesgo de electrocución.
- Coloque el cable de alimentación de manera que nadie pueda pisarlo o tropezar con él.

Atención ! Superficie caliente.



Este símbolo indica que la superficie está caliente y no debe tocarse sin precauciones.

- La superficie de cocción se calienta mucho durante el uso. No toque las partes calientes del aparato con las manos desnudas mientras esté en funcionamiento. Cuando utilice el aparato, toque únicamente las asas y el botón de control. Tenga en cuenta que el aparato permanece caliente durante un tiempo después de apagarse. Aerte claramente a otros usuarios sobre los peligros.
- No deje el aparato sin supervisión mientras se calienta o se enfría.
- Deje que el aparato se enfríe antes de moverlo o transportarlo.
- Las superficies en contacto con los alimentos deben limpiarse regularmente. Consulte los detalles en la sección "LIMPIEZA Y MANTENIMIENTO".

¡Peligro! ¡Riesgo de electrocución!

Una instalación eléctrica defectuosa, una tensión de red excesivamente alta o un uso incorrecto pueden provocar una descarga eléctrica.

- Conecte el aparato únicamente cuando la tensión de red en la toma de corriente corresponda a la indicación en la placa de características.
- Conecte el dispositivo únicamente a una toma de corriente de fácil acceso para poder desconectarlo rápidamente de la red eléctrica en caso de algún problema.
- No utilice el aparato si está dañado o si el cable de alimentación o el enchufe están defectuosos.
- Para las reparaciones sólo se pueden utilizar piezas originales que correspondan a los datos del dispositivo. Este dispositivo contiene piezas eléctricas y mecánicas esenciales para proteger contra posibles peligros.
- Nunca sumerja la unidad principal ni el cable de alimentación en agua ni en ningún otro líquido.
- Nunca toque el enchufe de red con las manos mojadas.
- No retire el enchufe de la toma de corriente tirando del cable, sino agarre siempre el enchufe correctamente.
- Está prohibido transportar, tirar o transportar el aparato por el cable de alimentación.
- Mantenga el aparato y el cable de alimentación alejados de llamas abiertas y superficies calientes.
- Disponga el cable de alimentación para evitar riesgos de tropiezo.
- No doble el cable de alimentación ni lo coloque sobre bordes afilados.
- Utilice el dispositivo sólo en interiores. No utilice el producto en habitaciones húmedas o bajo la lluvia.

- Coloque siempre el aparato de manera que no pueda caer en una bañera o lavabo.
- Nunca levante un aparato eléctrico que se haya caído al agua. En este caso, desconecte inmediatamente el enchufe de red.
- Nunca inserte objetos extraños en la carcasa.
- Para evitar sobrecargar el circuito eléctrico, no utilice ningún dispositivo de alta potencia que no sea el aparato en el mismo circuito eléctrico.
- El cable de alimentación es corto para evitar enredos y tropezones. Cuando sea necesario utilizar un alargador, asegúrese de que la potencia eléctrica indicada corresponda a la potencia del aparato.
- Apague siempre el aparato y desenchúfelo de la red cuando no lo utilice, cuando lo limpie o en caso de algún problema.

¡ADVERTENCIA! ¡Riesgo de lesiones!

El uso inadecuado del dispositivo aumenta el riesgo de lesiones.

- No deje el dispositivo desatendido durante su funcionamiento.
- Algunas partes del dispositivo se calientan durante el uso. Evite el contacto con estos elementos para evitar quemarse.
- Si el cable de alimentación del dispositivo está dañado, deberá ser sustituido por el fabricante, por su servicio postventa o por cualquier otra persona cualificada para evitar cualquier peligro.
- No utilice el dispositivo con un temporizador externo o con un sistema de control remoto independiente.

¡PRECAUCIÓN! ¡Peligro de quemaduras, escaldaduras y lesiones!

¡El uso inadecuado del dispositivo puede provocar riesgo de quemaduras, sobrecalentamiento y lesiones!

- No deje el aparato desatendido mientras se está calentando o enfriando.
- No toque las partes calientes del dispositivo con las manos desnudas durante el funcionamiento. Cuando utilice el electrodoméstico, use siempre guantes de cocina o agarraderas aislantes y toque el electrodoméstico únicamente por los mangos provistos. **Tenga en cuenta que el dispositivo aún permanece caliente durante algún tiempo después de apagarlo. Llamar claramente la atención de otros usuarios sobre los peligros que implica.**
- No transporte ni use el dispositivo mientras aún esté caliente.
- No cubra las ranuras de ventilación durante el funcionamiento.
- La puerta o la superficie exterior pueden calentarse cuando el aparato está en funcionamiento.
- Asegúrese de que su cabello, joyas o ropa no entren en contacto con el aparato durante el funcionamiento.
- **Puede salir vapor caliente al abrir y cerrar la puerta y durante el funcionamiento del aparato. Protégete del vapor caliente.**
- Utilice siempre la manija para abrir y cerrar la puerta.
- No ponga aceite en los accesorios ni en el compartimento de cocción para cocinar. Si es necesario, engrase los alimentos antes de cocinarlos.
- Los alimentos no deben entrar en contacto directo con los elementos calefactores del compartimento

de cocción.





- Durante la cocción y especialmente al retirar la cesta sale vapor caliente del aparato. Utilice siempre agarraderas y evite inclinarse sobre el aparato.
- Seque bien los alimentos antes de cocinarlos para evitar la formación excesiva de vapor.
- **Deje que el aparato se enfríe completamente antes de moverlo, limpiarlo o guardarlo .**
OBSERVÓ ! ¡Peligro de daños materiales!
- El uso inadecuado del dispositivo puede provocar daños en el mismo.
- Instale el aparato sobre una superficie de trabajo de fácil acceso, nivelada, seca, resistente al calor y suficientemente estable. No coloque el aparato en el borde de la superficie de trabajo.
- Evite la acumulación de calor al no colocar el aparato directamente frente a una pared, debajo de gabinetes o similares. Manténgase también a una distancia suficiente de materiales combustibles como cortinas y manteles.
- Asegúrese de que haya 10 centímetros de espacio libre alrededor del aparato, incluida el área directamente encima de él.
- Nunca coloque el aparato sobre o cerca de superficies calientes (por ejemplo, placas de cocción o similares).
- Nunca coloque accesorios calientes sobre superficies que no sean resistentes al calor.
- No utilice accesorios no suministrados con el dispositivo.
- No coloque alimentos que todavía estén envueltos en plástico o en una bolsa de plástico en el aparato.
- No realice ninguna modificación en el dispositivo.

- Tenga cuidado de que el cable de alimentación no entre en contacto con piezas calientes.
- Nunca exponga el dispositivo a altas temperaturas (calefacción, etc.) o a inclemencias del tiempo (lluvia, etc.).
- Nunca llene el dispositivo con agua o líquidos similares.
- Nunca intente limpiar la unidad principal sumergiéndola en agua y no la limpie con un limpiador a presión. De lo contrario, el dispositivo resultará dañado.
- No utilice más el dispositivo si hay piezas arrancadas, rotas o deformadas. Reemplace las piezas dañadas únicamente con repuestos originales adecuados.
- Las instrucciones para la limpieza de superficies que entran en contacto con alimentos se pueden encontrar en el capítulo “Limpieza”.
- Si el producto falla debido a una descarga estática o fluctuaciones de corriente, reinícielo.

VISTA GENERAL DEL APARATO (FIG.1)

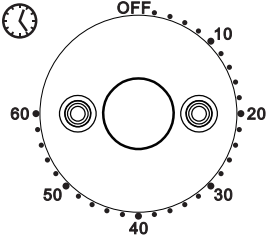
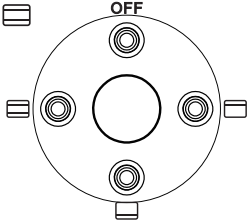
- 1.Asa de la puerta
- 2.Puerta de vidrio
- 3.Botón del temporizador
- 4.Botón del modo de calentamiento
- 5.Botón de temperatura
- 6.Luz indicadora
- 7.Patas antideslizantes
- 8.Paleta para pizza
- 9.Piedra para pizza

PANEL DE CONTROL (FIG.2)

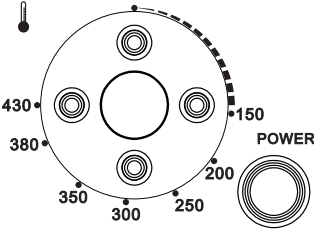
	<p>1. Ajuste la flecha del "Temporizador" al número que indica el tiempo de cocción (en minutos) según el plato que desea preparar.</p>	
	<p>2. Gire el "Temporizador" en el sentido de las agujas del reloj. El horno se apagará automáticamente al finalizar el tiempo seleccionado y sonará una señal.</p>	
	<p>3. Si ajusta menos de 5 minutos, gire primero más allá de 6 minutos y luego vuelva al tiempo deseado.</p>	
<p>Puede comprobar si el horno está encendido observando la luz indicadora en la parte frontal.</p>	<p>4. El horno puede apagarse manualmente durante la cocción girando el "Temporizador" en sentido contrario a las agujas del reloj hasta la posición "OFF".</p>	
	<p>OFF</p>	<p>OFF: para apagar el horno</p>
		<p>Calentamiento superior</p>
		<p>Calentamiento inferior</p>
<p>Seleccione el elemento calefactor adecuado.</p>		<p>Calentamiento superior e inferior Para recalentar una pizza, se recomienda activar simultáneamente los elementos calefactores superior e inferior.</p>
	<p>Gire el botón de temperatura en el sentido de las agujas del reloj para seleccionar la temperatura adecuada para su plato. (Temperatura máxima: 430°C)</p>	

Atención: La máquina solo se pondrá en marcha si se han configurado los tres botones del panel de control. La luz POWER se enciende durante el funcionamiento y se apaga al final del programa, acompañada de un pitido.

ANTES DEL PRIMER USO

- Saque el producto y retire todo el embalaje.
- Retire todas las etiquetas o pegatinas.
- Limpie la máquina y el interior del producto solo con un paño húmedo. Use agua caliente con detergente para limpiar la máquina y la piedra para pizza, pero no use estropajos metálicos ni papel abrasivo. Deje secar todas las piezas.
- El horno para pizza se calienta con aire caliente. No vierta aceite, grasa u otros líquidos en la bandeja de cocción.
- No sobrecargue la bandeja de cocción con alimentos, ya que esto bloquearía la circulación del aire y reduciría la calidad de la cocción.

INSTRUCCIONES DE USO

- Coloque este producto sobre una superficie plana, lisa y estable. No lo coloque sobre una superficie que no sea resistente al calor.
- Conecte el enchufe del cable de alimentación a una toma con conexión a tierra.
- Cuando llegue el momento de hornear una pizza, inserte cuidadosamente la piedra para pizza. Coloque la piedra dentro del horno para el precalentamiento (el tiempo de precalentamiento se indica en la siguiente sección). Una vez alcanzado el tiempo de precalentamiento (acompañado de una señal sonora), use la paleta para pizza para colocar la pizza sobre la piedra y hornearla.
- Seleccione la función deseada en el panel de control. Puede ajustar manualmente el tiempo y la temperatura de cocción.
- El horno se apagará automáticamente al finalizar el tiempo seleccionado y sonará una señal.

TABLA DE REFERENCIA DE TIEMPOS DE COCCIÓN

Nota: El tiempo de cocción varía según el peso de los alimentos. Los tiempos indicados en esta tabla son orientativos y deben ajustarse según la cantidad o las preferencias del usuario.

TIPO	TEMPERATURA	PRECALENTAMIENTO	TIEMPO DE COCCIÓN	RANGO DE TIEMPO
DIY	430°C	15-18min	2-3min	1-60min
Napolitana	430°C	15-18min	2-3min	1-60min
Fina & Crujiente	370°C	15-18min	4-6min	1-60min
Masa Gruesa	320°C	15-18min	4-6min	1-60min
New York	320°C	15-18min	6-8min	1-60min
Congelada	300°C	15-18min	10-12min	1-60min
Estilo Taberna	430°C	15-18min	2-3min	1-60min

COLOQUE LA PIEDRA PARA PIZZA EN LA CAVIDAD (FIG.3)

Como se muestra en la figura, hay rodillos colocados a la izquierda y a la derecha en la parte frontal de la cavidad. Primero apoye la piedra para pizza sobre estos rodillos y luego deslícela fácilmente hacia adentro. Este diseño único facilita la inserción de piedras para pizza pesadas.

LIMPIEZA Y MANTENIMIENTO

- Desenchufe siempre el cable de alimentación y asegúrese de que el aparato esté apagado antes de realizar cualquier operación de limpieza o mantenimiento. Espere a que todas las piezas se enfríen antes de continuar.
- El aparato debe limpiarse después de cada uso. No utilice objetos metálicos ni materiales abrasivos para la limpieza.
- Nunca sumerja el aparato en agua. Limpie la cavidad y el cuerpo únicamente con un paño o una esponja no abrasiva ligeramente húmeda.
- Limpie la paleta y la piedra con agua caliente, detergente y una esponja no abrasiva. Puede usar un desengrasante para las manchas persistentes.

FICHA TÉCNICA

Tensión nominal: 220-240V~, 50-60Hz

Potencia: 2200W

Importado por

FORTUS

Impasse Saint Laurent
93400 Saint Ouen, France
schneiderconsumer.com

SERVICECLIENT@FORTUS.FR

Este producto ha sido fabricado y vendido bajo la responsabilidad de FORTUS". "Schneider" y el "logotipo de Schneider" son marcas comerciales utilizadas bajo licencia por FORTUS. Todos los demás productos, servicios, nombres de empresas, marcas comerciales, nombres comerciales, nombres de productos y logotipos mencionados son propiedad de sus respectivos dueños.