



MUSE

M-098 BT / M-098 SC / M-098 VB / M-098 BR



- FR** Manuel de l'utilisateur
- GB** User Manual
- PT** Manual do Utilizador
- DE** Benutzerhandbuch
- ES** Manual de instrucciones
- IT** Manuale
- NL** Handleiding

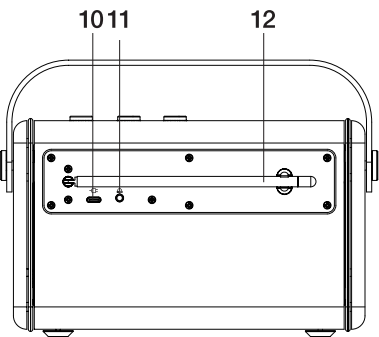
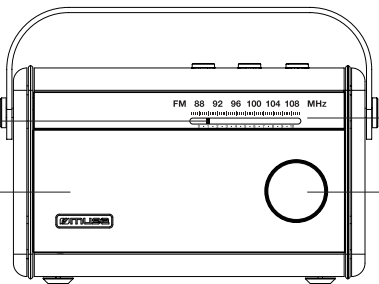
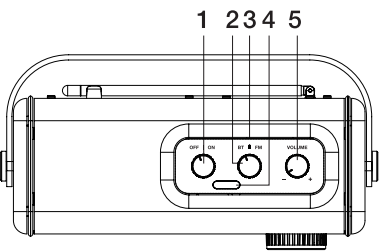

FR Lire attentivement les instructions avant de faire fonctionner l'appareil.

GB Read the instructions carefully before operating the unit.

PT Leia este manual com atenção antes de qualquer utilização.

DE Bitte lesen sie dieses handbuch vor dem gebrauch des gerätes sorgfältig durch.

ES Antes de utilizar este aparato, lea atentamente las siguientes instrucciones.

IT Leggete attentamente il manuale prima dell'uso.

NL Lees deze handleiding aandachtig voor u het toestel gebruikt.

FR RADIO BLUETOOTH PORTABLE

EMPLACEMENT ET DESCRIPTION DES COMMANDES

1. Interrupteur marche/arrêt
2. Commutateur de fonction : FM ou Bluetooth
3. Indicateur de fonction
4. Indicateur de batterie
5. Contrôle du VOLUME
6. Aiguille du cadran
7. Haut-parleur
8. Échelle du cadran
9. Bouton de recherche de fréquence / tuning
10. Entrée CC (port USB-C)
11. Prise pour écouteurs
12. Antenne FM

ALIMENTATION

Utilisation de l'adaptateur secteur
L'adaptateur secteur fonctionne sur une alimentation AC comprise entre 100 V ~ et 240 V ~. L'adaptateur secteur fourni ne peut en aucun cas être utilisé sur un autre type d'alimentation.

Avertissements

- * L'adaptateur secteur fourni est exclusivement destiné à être utilisé avec cet appareil. Ne l'utilisez donc pas avec d'autres appareils.
- * Afin d'éviter d'abîmer l'appareil, éteignez-le avant de débrancher l'adaptateur secteur de l'appareil.
- * En cas de non-utilisation prolongée, débranchez l'adaptateur secteur de la prise murale.
- * Veillez à ce que la prise secteur se trouve à proximité et soit facilement accessible. En cas de dysfonctionnement, débranchez immédiatement la fiche d'alimentation de la prise secteur.
- * L'adaptateur secteur permet de débrancher l'appareil. Il doit rester facilement accessible durant l'utilisation. Pour couper complètement l'alimentation de l'appareil, débranchez l'adaptateur de la prise secteur.
- * N'utilisez pas l'adaptateur secteur s'il est abîmé. Placez les câbles de manière sûre et veillez à ce qu'ils ne soient ni coincés ni pincés. Si le câble d'alimentation est abîmé, contactez un technicien qualifié.

Utilisation de la batterie intégrée

Cet appareil est équipé d'une batterie au lithium-ion rechargeable intégrée. Chargez complètement la batterie intégrée avant la première utilisation. L'indicateur de batterie s'éteint lorsque la batterie est complètement chargée.

Remarques :

- L'unité est alimentée par des sources d'énergie limitées.
- L'appareil est conçu avec un système de protection thermique. Lorsque la température de fonctionnement de l'appareil dépasse 45 °C, l'appareil arrête automatiquement de charger la batterie intégrée pour assurer sa protection. Dans ce cas, attendez que l'appareil se refroidisse pour reprendre son fonctionnement normal.

Avertissements :

- Lors de l'utilisation de la batterie intégrée, la température ambiante doit être comprise entre 5 °C et 35 °C.
- La batterie intégrée de cet appareil peut présenter un risque d'incendie ou de brûlure chimique en raison d'utilisation incorrecte. Ne démontez pas la batterie, ne la chauffez pas à plus de 100 °C et ne la jetez pas au feu.
- Afin d'allonger la durée de vie de la batterie intégrée, veuillez la recharger à une température d'intérieur.
- Ne jetez pas les piles/batteries au feu !
- N'exposez pas la batterie à une chaleur excessive, comme les rayons du soleil, le feu ou d'autres sources de chaleur similaires.
- L'indicateur de batterie change pour indiquer le niveau de charge de la batterie : .
- Lorsque le niveau de charge de la batterie indique , il est nécessaire de la recharger. L'appareil s'éteint automatiquement lorsque la batterie est trop faible pour fonctionner.
- Pour maintenir les performances de la batterie, chargez-la complètement au moins tous les 3 mois lorsque l'appareil n'est pas utilisé pendant une longue période.

N'essayez pas de retirer ou de remplacer la batterie intégrée. Toute intervention doit être réalisée par un personnel qualifié.

ÉCOUTE DE LA RADIO

1. Tournez l'interrupteur ON/OFF sur la position ON pour allumer l'appareil.
2. Tournez le commutateur de fonction sur la position FM pour sélectionner le mode FM. Le voyant LED de fonction s'allumera en blanc.
3. Le rétroéclairage de l'échelle du cadran s'allumera.
4. Utilisez ensuite le bouton de tuning pour atteindre la station de votre choix.
5. Réglez le niveau sonore.

Pour améliorer la réception radio : Déployez l'antenne FM

FONCTION BLUETOOTH

Le mot *Bluetooth*® ainsi que les marques et logos sont des marques commerciales déposées détenues par Bluetooth SIG, Inc. et l'utilisation de ces marques par New One S.A.S se fait dans le cadre d'une autorisation. Les autres marques et noms commerciaux sont les propriétés de leurs titulaires respectifs.

Coupler un appareil Bluetooth

Pour allumer l'appareil, placez l'interrupteur ON/OFF sur la position ON. Placez le commutateur de fonction sur la position BT. Le voyant LED clignotera lentement en bleu, indiquant que l'appareil est en mode de couplage. Sur l'appareil Bluetooth, activez le Bluetooth et sélectionnez « MUSE M-098 BT » dans la liste des appareils. (Consultez le manuel d'instruction de l'appareil pour les détails de connexion.) Si l'appareil Bluetooth vous demande un mot de passe, utilisez "0000". Certains appareils Bluetooth vous demanderont d'accepter la connexion. Si les unités sont couplées correctement, vous entendrez une notification sonore. Le voyant LED s'allumera en bleu fixe.

Remarque:

- Si le couplage échoue ou s'il n'y a aucun couplage dans les 15 minutes, l'appareil s'éteint automatiquement. Pour le réinitialiser, placez l'interrupteur ON/OFF sur la position OFF. Patientez quelques secondes, puis remettez l'interrupteur ON/OFF sur la position ON pour rallumer l'appareil.
- Si vous souhaitez connecter votre enceinte Bluetooth à un autre appareil Bluetooth, vous devez déconnecter l'appareil actuellement connecté avant de pouvoir suivre les étapes ci-dessus pour établir une nouvelle connexion.
- Sur certains appareils, comme les ordinateurs, une fois couplé, vous devrez sélectionner l'unité dans le menu Bluetooth et choisir « utiliser comme un dispositif audio (stéréo) » ou une phrase similaire.
- Le couplage reste intact lorsque l'unité et/ou l'appareil Bluetooth sont amenés hors de la portée de liaison. Une connexion active sera rétablie lorsque votre appareil Bluetooth reviendra dans la portée.
- Lorsque vous rallumez l'unité, elle essaiera automatiquement de reconnecter avec le dernier appareil Bluetooth connecté.
- Dans un souci d'économie d'énergie, 15 minutes après que la lecture est terminée, l'appareil s'éteint automatiquement.

Utiliser un appareil Bluetooth

1. Avec une unité couplée (voir la section précédente), faites fonctionner votre appareil Bluetooth et il diffusera du son par le biais de l'enceinte M-098 BT.
 2. Choisissez et lisez un fichier audio ou musical sur votre appareil Bluetooth.
 3. Réglez le volume au niveau souhaité.
- Remarque : Le voyant du Bluetooth reste allumé pendant la lecture.

UTILISATION D'UN CASQUE / D'ÉCOUTEURS (NON FOURNI)

Tension de sortie maximale ≤ 150 mV

MISE EN GARDE SUR LE NIVEAU DE VOLUME DU CASQUE

Diminuez le volume avant de connecter un casque et augmentez-le ensuite si nécessaire. L'utilisation prolongée d'un casque à un volume élevé peut endommager votre système auditif. Lorsqu'un casque ou des écouteurs sont connectés, les haut-parleurs du lecteur sont désactivés. Attention: évitez les niveaux sonores élevés pouvant nuire à votre système auditif.



Afin de réduire les risques de lésions auditives, n'écoutez pas de la musique à un volume élevé pendant longtemps.

FICHE TECHNIQUE

Alimentation:

Adaptateur secteur:
Entrée AC 100-240V ~ 50/60Hz
Sortie DC 5.0V 2.5A 12.5W

PILES RECHARGEABLES

Type de batterie: batterie au lithium-ion de 3.7 V de 1500 mAh
Durée de lecture de la musique: jusqu'à 10 heures (selon le niveau du volume et le contenu audio)
Temps de chargement: Environ 4 heures

Radio: FM 88-108MHz

BLUETOOTH

Version Bluetooth: V5.3
Bluetooth: 2.402-2.48GHz
Puissance de sortie des RF (fréquences radio) : +2dBm
Distance de fonctionnement : Jusqu'à 10 mètres mesurés en espace ouvert (les murs et les structures peuvent affecter la portée de l'appareil)

Les caractéristiques et les spécifications sont sujettes à modification sans préavis.

Par la présente, NEW ONE S.A.S déclare que l'appareil "MUSE M-098 BT / M-098 SC / M-098 VB / M-098 BR" est conforme aux exigences essentielles et autres dispositions pertinentes de la directive 2014/53/EU. La déclaration de conformité peut être consultée sur le site www.muse-europe.com

INSTRUCTIONS IMPORTANTES SUR LA SECURITE



ATTENTION: Pour réduire le risque de choc électrique, ne pas ouvrir l'appareil, il n'y a aucune partie à l'intérieur destinée à l'utilisateur. Confiez toutes les réparations à un personnel qualifié.

L'éclair avec le symbole de la flèche dans le triangle est un signe d'alerte avertissant l'utilisateur de "tension dangereuse" à l'intérieur de l'unité.

Le point d'exclamation dans le triangle est un signe d'alerte avertissant l'utilisateur d'instructions importantes accompagnant le produit.

La plaque de précaution est située à l'arrière de l'appareil.

AVERTISSEMENT : POUR PRÉVENIR TOUT RISQUE D'INCENDIE OU DE CHOC ÉLECTRIQUE, N'EXPOSEZ PAS CET APPAREIL À LA PLUIE OU À L'HUMIDITÉ.

IMPORTANT

- Utilisez cet appareil sous un climat tempéré.
- La plaque signalétique se trouve à l'arrière de cet appareil.
- Veillez à avoir une distance minimale de 5 cm autour de l'appareil pour une aération suffisante et que la ventilation ne soit pas gênée en recouvrant les orifices d'aération de l'appareil avec des objets tels que journaux, nappes, rideaux,....
- Ne placez pas de sources de flammes nues, telles que des bougies allumées sur l'appareil.
- Ne pas exposer l'appareil à des gouttes d'eau ou éclaboussures.
- Ne placez pas d'objets remplis de liquides, tels que verre, vase ou objets similaires sur l'appareil.
- La fiche du cordon d'alimentation est utilisée comme dispositif de débranchement et doit rester facilement accessible. Pour être totalement déconnectée, cette fiche doit être débranchée du réseau complètement. La prise de courant ne doit pas être obstruée et doit être facilement accessible lors de son utilisation.
- La température ambiante de fonctionnement maximale de l'appareil est de 35 °C.
- Sous l'influence du phénomène transitoire rapide et/ou phénomène électrostatique électrique, le produit pourrait présenter des dysfonctionnements et l'utilisateur devra faire une réinitialisation de l'appareil.
- Le fonctionnement normal du produit peut être perturbé par de fortes interférences électromagnétiques. Si tel est le cas, il suffit de réinitialiser le produit pour qu'il reprenne son fonctionnement normal en suivant le manuel d'instructions. Si le fonctionnement ne revient toujours pas à la normale, veuillez déplacer et utiliser le produit dans un endroit offrant une meilleure réception.



Si à l'avenir, vous devez vous débarrasser de ce produit, sachez que les produits électriques usagés ne doivent pas être jetés avec les ordures ménagères. Des installations destinées au recyclage existent. Vérifiez auprès de votre municipalité ou demandez à votre revendeur des conseils. (Directive Déchets d'Équipements Électriques et Électroniques)



Nos emballages peuvent faire l'objet d'une consigne de tri, pour en savoir plus: www.quefairedemesdechets.fr



FR ÉLÉMENTS D'EMBALLAGE + ÉLÉMENTS PAPIER



FR Cet appareil et ses accessoires se recyclent

Points de collecte sur www.quefairedemesdechets.fr
Privilégiez la réparation ou le don de votre appareil !

NEW ONE S.A.S

10, Rue de la Mission, 25480 Ecole Valentin, France
contact@muse-europe.com



GB PORTABLE BLUETOOTH RADIO

LOCATION AND DESCRIPTION OF CONTROLS

1. ON/OFF switch
2. Function switch: FM or Bluetooth
3. Function indicator
4. Battery indicator
5. VOLUME control
6. Dial pointer
7. Speaker
8. Dial scale
9. Tuning control
10. DC IN (USB-C port)
11. Earphones jack
12. FM antenna

POWER SUPPLY

Using the AC adaptor
The supplied AC adaptor is suitable for use on AC mains supplies of 100-240V ~ 50/60Hz and should only be connected to a mains supply within these parameters.

Cautions:

- * The AC adaptor included with this unit is for its use only. Do not use it with other equipment.
- * Turn off the unit before unplugging the AC adaptor from the unit so as to avoid the unit being damaged.
- * When the unit is not going to be used for long time, disconnect the AC adaptor from the AC outlet.
- * Be sure to use it near the wall outlet and easily accessible. If a malfunction occurs, disconnect the plug from the wall outlet at once.
- * AC adaptor is used as the disconnect device. It shall remain readily operable and should not be obstructed during intended use. To be completely disconnected the apparatus from supply mains, the AC adaptor of the apparatus shall be disconnected from the mains socket outlet completely.
- * Never use an AC adaptor that is damaged, route power lead in a safe manner and make sure it is not subjected to trapping or pinching. If the power lead is damaged refer to a qualified service agent.

Using the Built-in battery

The unit has a built-in rechargeable battery (lithium-ion). Charge the built-in battery before using it for the first time. The battery indicator will light off when the battery becomes fully charged.

Notes:

- The unit is supplied from limited power sources.
- The unit is designed with a thermal protection system. When the unit's operation temperature exceeds 45°C, it will stop charging the built-in battery automatically for protection. In this case, await the unit to cool down to return normal.

Warnings:

- While using the built-in battery, the environmental temperature should be 5°C (41°F) to 35°C (95°F).
- The built-in battery in this device may present a risk of fire or chemical burn if misused. Do not disassemble, heat above 100°C (212°F), or incinerate.
- To get the longest service life of the built-in battery, charge at indoor-temperature.
- Attention should be drawn to the environmental aspects of battery disposal.
- Do not throw batteries in fire!
- Battery shall not be exposed to excessive heat such as sunshine, fire or the like.
- The battery indicator changes to show the battery power level: .
- When the battery power level show , recharge the battery is needed. The unit will turn off automatically when the battery is too low to work.
- To maintain the battery performance, fully charge it at least every 3 months when the unit is not used for a long time.

Do not attempt to remove or replace the built-in battery. Service must be performed by qualified personnel.

LISTENING TO THE RADIO

1. Rotate the ON/OFF switch to ON position to turn on the unit.
2. Rotate the function switch to FM position to select FM mode. The function LED indicator will light white.
3. The dial scale background light will turn on.
4. Use the tuning control to tune to your desired radio station.
5. Adjust the volume level.

To enhance radio reception ability: Extend the telescopic antenna.

BLUETOOTH FUNCTION

The *Bluetooth*® word mark and logos are registered trademarks owned by Bluetooth SIG, Inc. and any use of such marks by New One S.A.S is under license. Other trademarks and trade names are those of their respective owners.

Pairing a Bluetooth Device

Rotate the ON/OFF switch to ON position to turn on the unit. Rotate the Function switch to BT position. The LED indicator will blink blue slowly indicating it's in pairing mode. On the Bluetooth device, enable Bluetooth and select "MUSE M-098 BT" from the Device List. (Refer to the user manual of the device to be connected for detailed operations.) If the Bluetooth device prompts for a passcode, use "0000". Some Bluetooth devices will ask you to accept the connection. If the units are paired properly, you will hear the indication sound. The LED indicator will light solid blue.

Note:

- If there is no pairing or pairing is not successful within 15 minutes, the unit will turn off automatically. To reset the unit, rotate the ON/OFF switch to OFF position. Wait a few seconds and then rotate the ON/OFF switch to ON position to turn ON the unit again.
- If you want to connect your Bluetooth speaker to another Bluetooth audio device, you need to disconnect current device first and follow the steps above to make a new connection.
- On some devices such as computers, once paired you must select the unit from the Bluetooth menu and choose "Use as Audio Device (stereo)" or similar.
- Pairing remains intact when the unit and/or your Bluetooth device is taken out of communication range. An active connection will be re-established when your Bluetooth device returns within range.
- When the unit is turned on again, it will automatically try to reconnect with the most recently paired Bluetooth device.
- In a concern of saving energy, when playback has reached to the end for a period of 15 minutes, the unit will turn off automatically.

Using a Bluetooth Device

1. With a unit paired (see previous section), operate your Bluetooth device and its sound will be heard through the M-098BT's speaker.
2. Select and play audio files or music on your Bluetooth device.
3. Adjust the volume to desired level.

Note: The Bluetooth indicator remains on during playback.

USING HEADPHONES / EARPHONES (NOT INCLUDED)

Maximum output voltage ≤ 150mV

HEADPHONE VOLUME WARNING

Connect earphones with the volume set low and increase it if required. Prolonged listening through some earphones at high volume settings can result in hearing damage. When headphones/earphones are connected, no sound will be emitted from the unit's speaker. Caution: Avoid listening to sound at levels which may be harmful to your ears.



To prevent possible hearing damage, do not listen at high volume levels for long periods.

TECHNICAL SPECIFICATIONS

POWER SUPPLY:

AC adaptor:
Input: AC 100-240V ~ 50/60Hz
Output: DC 5.0V 2.5A 12.5W

RECHARGEABLE BATTERY

Battery Type: 3.7V 1500mAh Lithium Ion Battery
Music play time: up to 10 hours (dependent on volume level and audio content)
Charging Time: Approx. 4 hours

RADIO: FM 88-108MHz

BLUETOOTH

Bluetooth Version: V5.3
Bluetooth: 2.402-2.48GHz
RF Output Power: +2dBm
Working Distance: Up to 10 meters measured in open space (wall and structures may affect range of device)

Specifications are subject to change without notice.

Hereby, NEW ONE S.A.S, declares that this "MUSE M-098 BT / M-098 SC / M-098 VB / M-098 BR" is in compliance with the essential requirements and other relevant provisions of Directive 2014/53/EU. The declaration of conformity may be consulted at www.muse-europe.com

IMPORTANT SAFETY INSTRUCTION



CAUTION: To reduce the risk of electric shock, do not open the device, there is no party inside for the user. Refer all servicing to qualified personnel.

The lightning with the arrow symbol in the triangle is a warning sign alerting the user to "dangerous voltage" inside the unit.

The exclamation point in the triangle is a warning sign alerting the user of important instructions accompanying the product.

The caution mark is located at the back of the device.

WARNING: TO PREVENT FIRE OR SHOCK HAZARD, DO NOT EXPOSE THIS APPLIANCE TO RAIN OR MOISTURE.

IMPORTANT

- The use of apparatus in moderate climates.
- The Marking plate is located at the back of the device.
- Make sure to have a minimum distance of 5 cm around the unit for sufficient ventilation.
- Ensure that the ventilation openings is not covered with items such as newspapers, tablecloths, curtains, etc.
- Do not place naked flame sources, such as lighted candles on the apparatus.
- Do not expose this appliance to dripping or splashing water.
- Do not place objects filled with liquids, such as glass, vase on the device.
- The power plug is used as a disconnect device and must be easily accessible. To be completely disconnected from the power, the plug of the appliance should be disconnected completely. The socket must not be obstructed and should be easily accessible during intended use.
- The apparatus' maximum operating ambient temperature is 35°C.
- Under the influence of fast transient and / or electrostatic electric phenomenon, the product may malfunction and the user must perform a power reset of the device
- The normal function of the product may be disturbed by strong Electro-Magnetic interference. If so, simply reset the product to resume normal operation by following the instruction manual. In case the function could not resume, please use the product in other location.

If in the future, you need to get rid of this product, please note that Waste electrical products should not be disposed of with household waste. Recycling facilities exist. Check with your municipality or ask your dealer for advice. (Directive for Waste Electrical and Electronic Equipment)

NEW ONE S.A.S

10, Rue de la Mission, 25480 Ecole Valentin, France
contact@muse-europe.com



PT RÁDIO BLUETOOTH PORTÁTIL

DESCRIÇÃO DO APARELHO

1. Interruptor ON/OFF
2. Seletor de função: FM ou Bluetooth
3. Indicador de função
4. Indicador de bateria
5. Controle de VOLUME
6. Ponteiro do mostrador
7. Altifalante
8. Escala do mostrador
9. Controle de sintonia
10. DC ENTRADA DC
11. Entrada para auscultadores
12. Antena FM

ALIMENTAÇÃO

Utilização do adaptador de corrente
A fonte fornecida é adequada para ser utilizada em tomadas de 100 a 240V ~ 50/60Hz e deverá ser apenas ligada a tomadas dentro dessas especificações.

Atenção:

- * O adaptador de corrente fornecido destina-se apenas a ser utilizado com este aparelho. Não o utilize, pois, com outros aparelhos.
- * Desligue o aparelho antes de desligar o adaptador de corrente para evitar danificar o leitor.
- * No caso de não utilização prolongada, desligue o adaptador de corrente da tomada.
- * Coloque o aparelho na proximidade da tomada de parede e certifique-se de que esta se mantém facilmente acessível. Em caso de avaria, desligue imediatamente o aparelho da tomada de parede.
- * O adaptador de corrente permite desligar o aparelho. Deve ser mantido facilmente acessível durante a utilização. Para cortar completamente a alimentação do aparelho, desligue efetivamente o adaptador da tomada de corrente.
- * Nunca utilize um adaptador de corrente danificado. Coloque o cabo de alimentação de forma segura e de modo a não ficar preso nem esmagado. Se o cabo estiver danificado, contacte um serviço de reparação.

Utilizar a bateria integrada

A unidade possui uma bateria recarregável incorporada (ião de lítio). Carregue a bateria integrada antes de a utilizar pela primeira vez. O indicador de bateria apaga-se quando a bateria estiver totalmente carregada.

Notas:

- A unidade é fornecida por fontes de alimentação limitadas.
 - A unidade foi desenhada com um sistema de proteção térmica. Quando a temperatura de funcionamento da unidade exceder os 45°C, esta para de carregar a bateria embulida automaticamente para proteção. Nesse caso, aguarde que a unidade arrefeça para voltar ao normal.
- Avisos:**
- Enquanto utiliza a bateria integrada, a temperatura ambiental deverá ser entre 5°C (41°F) e 35°C (95°F).
 - A bateria integrada deste dispositivo pode apresentar risco de fogo ou queimaduras químicas se não for devidamente manuseada. Não a desmonte, não a exponha a temperaturas superiores a 100°C (212°F) e não a incinerar.
 - Para obter a maior duração possível da bateria integrada, carregue a temperatura de interior.
 - Cumpra as regras ambientais relativamente à disposição de pilhas usadas.
 - Não atire pilhas para o fogo!
 - Não exponha as pilhas a um calor excessivo, como por exemplos aos raios solares, ao fogo e a outras fontes de calor similares.
 - O indicador da bateria altera para mostrar o nível de bateria: .

Quando o nível da bateria indicar carga fraca , é necessário recarregar a bateria.

