

vortex®

F25

MANUEL D'UTILISATION ASPIRATEUR BALAI 2 EN 1



Lisez attentivement
ce mode d'emploi avant
d'utiliser le produit et
conservez-le pour un usage ultérieur

POUR USAGE DOMESTIQUE UNIQUEMENT

FR Présentation du produit

Ce produit utilise une batterie au lithium-ion pour l'alimentation.

Avertissement et précautions de sécurité

L'aspirateur est un appareil électrique, il doit donc être utilisé dans des conditions normales, il ne doit pas être utilisé sans surveillance.

1. L'aspirateur peut provoquer un incendie et blesser des personnes s'il aspire les objets suivants :

- a) Source de chaleur : Feu de charbon de bois, mégots de cigarettes
- b) Gros fragment tranchant : morceau de verre brisé
- c) Liquide : agent dangereux (solvant, corrosif), agent acide, nettoyant et eau.
- d) Produits inflammables et explosifs : essence et produits alcoolisés
- e) Déchets de construction et ciment

2. Couper le courant lors du nettoyage, de l'entretien et lorsqu'il n'est pas utilisé.

3. Il est recommandé d'utiliser le chargeur fourni, de vérifier la tension de l'appareil et du chargeur, de s'assurer de sa cohérence.

4. Ne pas immerger le corps de l'appareil dans l'eau

5. Les enfants ne doivent pas jouer ou utiliser l'aspirateur au cas où un accident se produirait.

6. Ne faites pas fonctionner l'aspirateur dans de telles circonstances :

- a) Chute avec des dommages apparents ou hors service
- b) Chargeur endommagé

7. Ne pas faire fonctionner pendant une longue période lorsque l'entrée d'aspiration a été bloquée, au cas où le moteur serait endommagé ou l'appareil déformé.

Instructions spéciales:

L'aspirateur ne doit pas être utilisé par des enfants, des personnes aux capacités physiques, mentales et sensorielles réduites, ou toute personne manquant d'expérience, ce produit n'est pas un jouet, les enfants doivent être surveillés pour s'assurer qu'ils ne jouent pas avec cet aspirateur.

L'aspirateur ne doit pas être utilisé par des enfants, des capacités physiques, mentales et sensorielles réduites, ou toute personne manquant d'expérience, ce produit n'est pas un jouet, les enfants doivent être surveillés pour s'assurer qu'ils ne jouent pas avec cet aspirateur. Il est interdit de laisser les enfants jouer avec l'appareil. Il est interdit de laisser les enfants nettoyer et entretenir l'appareil sans surveillance.

Conserver l'appareil et son câble hors de portée des enfants.

Ne laissez pas les enfants jouer avec les matériaux d'emballage.

Ne réparez pas l'appareil vous-même. Contactez plutôt un technicien qualifié. Pour éviter toute mise en danger, ne faites remplacer le câble défectueux que par un câble équivalent et que par le fabricant, son service après-vente ou toute personne de qualification similaire.

Toujours déconnecter l'appareil de l'alimentation si on le laisse sans surveillance et avant montage, démontage ou nettoyage.

Mettre l'appareil à l'arrêt et le déconnecter de l'alimentation avant

de changer les accessoires ou d'approcher les parties qui sont mobiles lors du fonctionnement.

Cet appareil n'est pas conçu pour être avec une minuterie extérieure ou par un système de commande à distance séparé.

Nom et schéma des pièces du produit

- | | | |
|----------------------------|-------------------------|-------------------------|
| 1. Aspirateur | 2. Brosse 2 en 1 | |
| 4. Assemblage de la brosse | 5. Chargeur | 6. Manuel d'instruction |
| 7. Support mural | 8. Assemblage des tubes | |

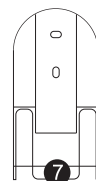
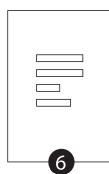
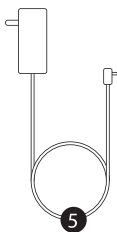
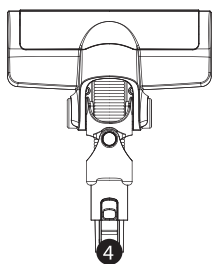
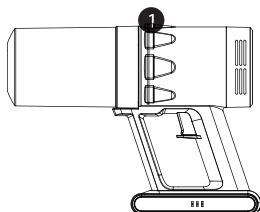
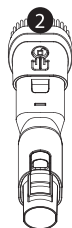

Voltage	25.9V ---	Puissance	200W
Aspirateur	≥ 15 Kpa	Capacité poussière	600 ML
Dimension	235x230x1195 mm	Adaptateur	Sortie: 32,0V --- 0,5A

Description des composants du produit

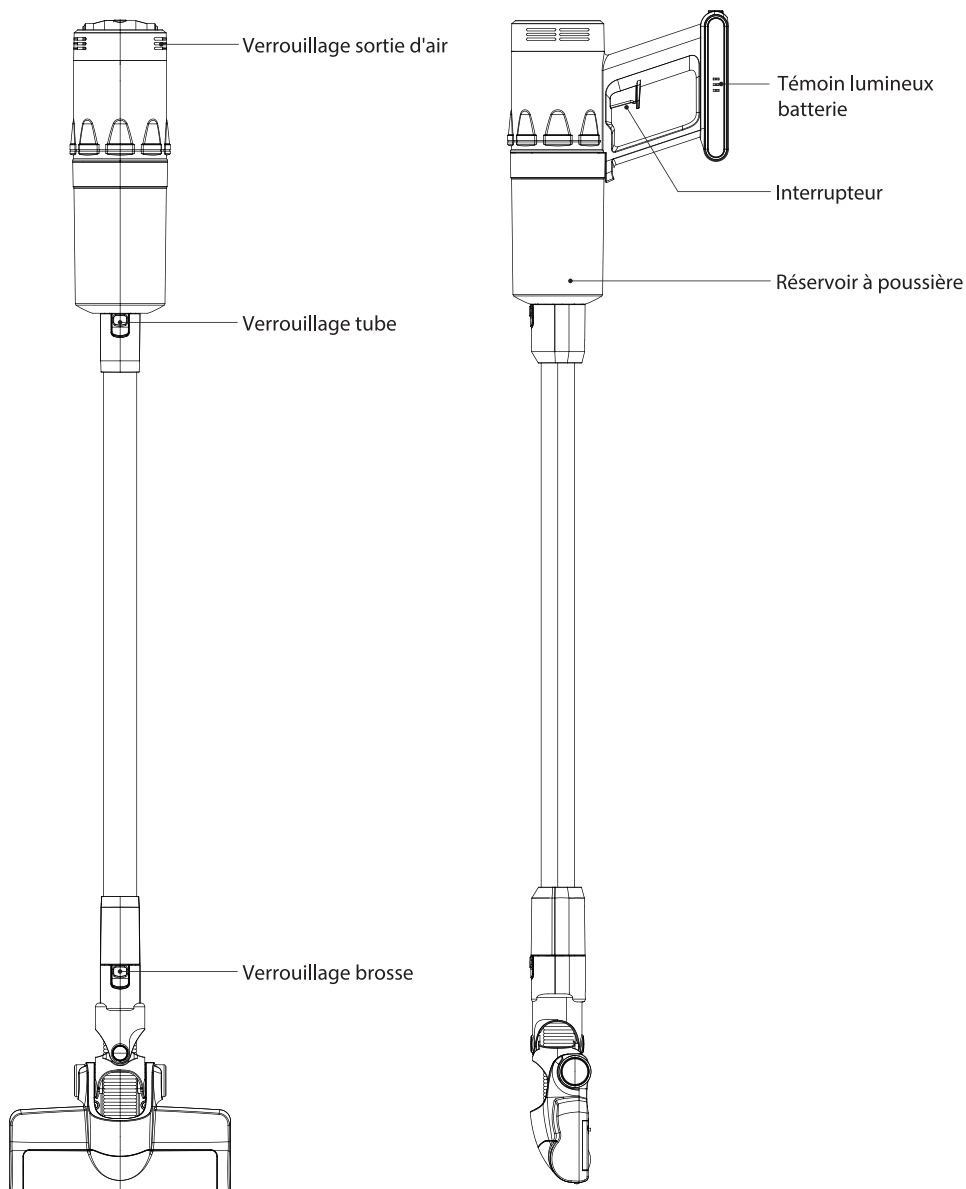

Instructions d'utilisation

Utilisation

Note : L'entrée d'air doit rester dégagée et aucun corps étranger ne doivent la bloquer, au risque de provoquer une surchauffe du moteur qui entraînerait un accident.

appuyez sur le bouton d'alimentation ; l'aspirateur se met en marche en mode de faible consommation. Appuyez à nouveau sur le bouton pour augmenter la puissance. Lorsque vous voulez l'éteindre, appuyez sur le bouton d'alimentation et maintenez-le enfoncé ; l'aspirateur s'éteindra.

Mode de fonctionnement : faible puissance → haute puissance → éteindre

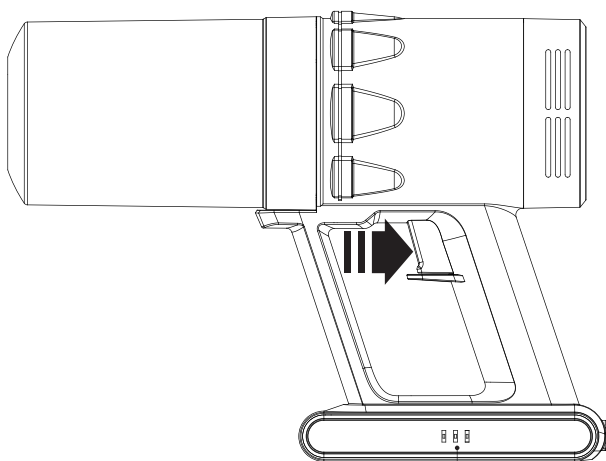

Indicateur de batterie

Avertissement

Notez que le bouton de réglage de la vitesse n'a pas besoin d'être enfoncé longtemps en marche. Après la mise en marche de l'appareil, la fenêtre d'affichage du bloc de batterie indiquera la puissance, et le témoin lumineux s'éteindra progressivement avec la diminution de la puissance, jusqu'à ce qu'il s'éteigne. L'appareil cessera de fonctionner et a besoin d'être rechargé.

Chargement

Le port de chargement de l'appareil est situé à l'extrémité de l'appareil. Branchez l'aspirateur directement au chargeur ou à la prise murale. Les LED bleues clignotent pendant la charge. Lorsque la batterie est chargée, les LED bleues restent allumées.

Note : Débranchez l'aspirateur avant de l'utiliser.

Remarque : n'utilisez que l'adaptateur électrique configuré pour cet aspirateur.

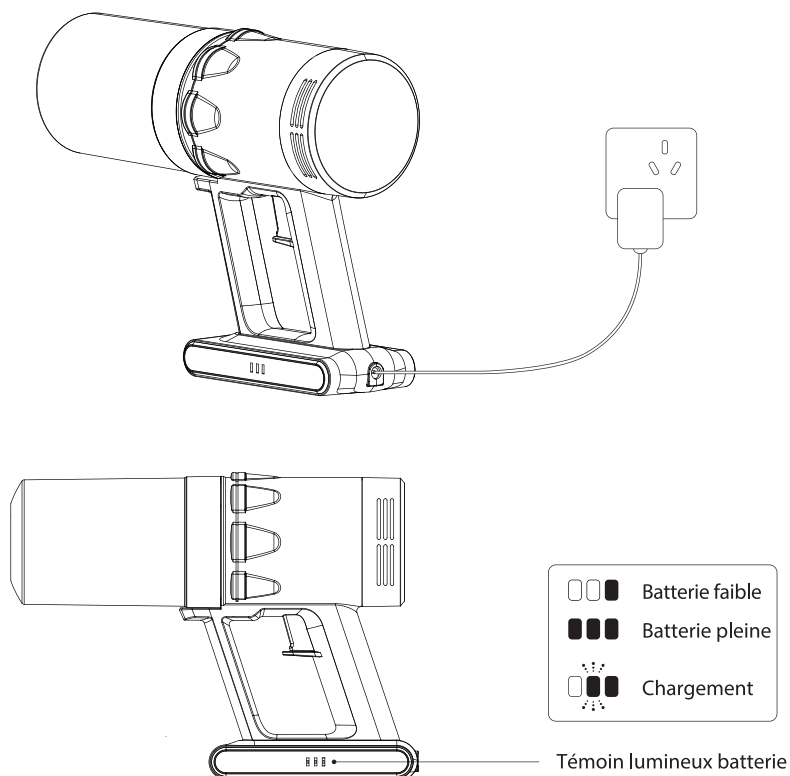

Installation des accessoires

Comment installer les accessoires

1. Selon le schéma, insérer les composants à l'avant de la partie mobile avec le réservoir à poussière.
2. Selon le schéma, à l'avant, vous pouvez connecter différents accessoires et brosses, en fonction de vos besoins : nettoyage du sol/des rideaux, etc.

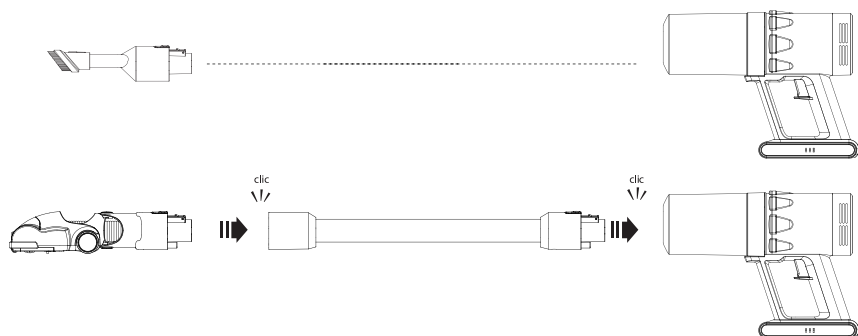

Nettoyage de l'appareil

Nettoyer le réservoir à poussière

⚠ Note

Nettoyez régulièrement les composants du filtre, car les acariens présents dans le coton hydrophile absorbé peuvent continuer à se reproduire. Afin d'éviter une pollution secondaire, les composants du filtre doivent être nettoyés après le nettoyage, ou remplacés par de nouveaux composants.

1. Éteindre

2. Comme le montre le schéma, saisissez la poignée de la machine avec la main gauche et pivotez le réservoir à poussière dans le sens inverse des aiguilles d'une montre avec l'autre main.

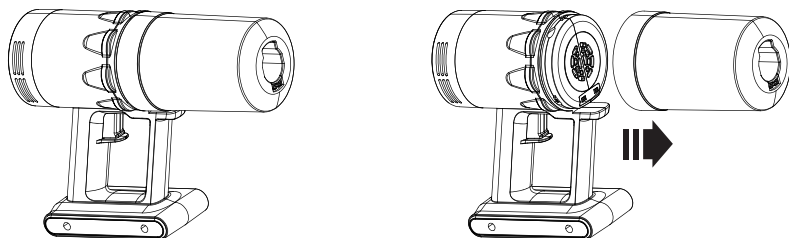

3. Tenez le réservoir à poussière et appuyez sur la flèche pour retirer le filtre. Nettoyez la poussière.

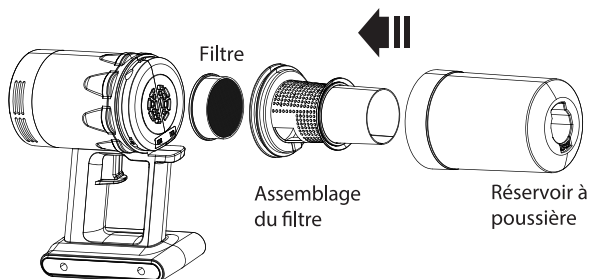

Nettoyage de l'appareil

Nettoyer le réservoir à poussière

4. Nettoyez la poussière, lavez l'ensemble du filtre et le filtre à l'eau, et séchez-les.

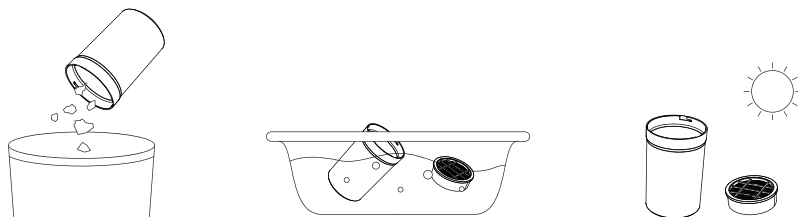

Installation réservoir à poussière

A. Placez le filtre dans l'assemblage de filtre, alignez l'entrée de l'ensemble de filtre avec l'entrée du réservoir à poussière, puis poussez le filtre assemblé dans le réservoir à poussière. Lorsque l'unité de filtre est plate et ne peut plus être déplacée vers le bas, l'unité est correctement mise en place.

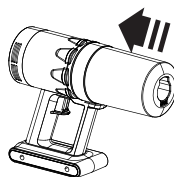
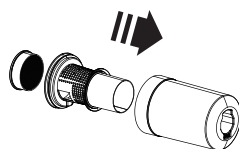

B. Tenez la partie principale et appuyez sur le composant du réservoir à poussière démontable dans la direction opposée. Alignez le point de référence du déverrouillage du réservoir à poussière avec celui de l'appareil. point de référence de la partie principale

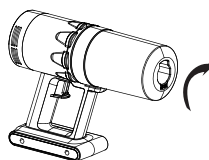

Éponge à air

Nettoyage de l'éponge à air

Comme le montre le schéma, saisissez la poignée de l'appareil avec la main gauche et pivotez-la de l'autre main, dans le sens des aiguilles d'une montre.

Tirez le couvercle de protection vers l'extérieur. Rincez le couvercle de protection et l'éponge à l'eau. Séchez-les avant de les utiliser.

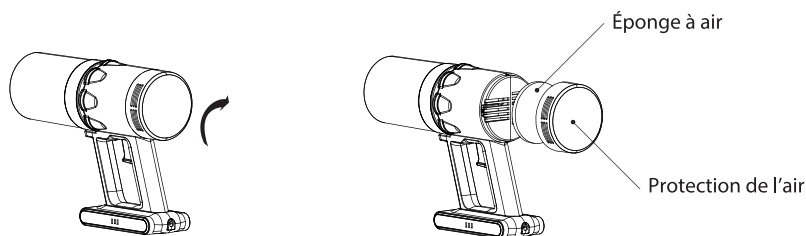

Remettre le couvercle de protection de la prise

Après avoir placé l'éponge à air sur le couvercle de protection de l'air, saisissez l'appareil de la main gauche et tenez la plaque de protection de l'air avec l'autre main. Placez parallèlement la plaque de protection de l'air vers le bas et pivotez-la dans le sens opposé.

Entretien et stockage

1. Tous les travaux d'entretien et de maintenance quotidiens doivent être effectués une fois l'aspirateur éteint.
2. Nettoyez régulièrement les déchets dans le seau à poussière pour éviter le dysfonctionnement de l'aspirateur.
3. La surface de l'aspirateur ne peut pas être nettoyée avec un liquide huileux ou semblable à celui de l'essence. Appliquer un chiffon doux ou du liquide vaisselle neutre, le chiffon de lavage doit être essoré pour que l'eau ne s'infilte pas dans les éléments de l'appareil électrique de l'aspirateur.
4. Gardez la zone de stockage au sec.
5. Ne pas empiler d'objets lourds au-dessus de l'appareil.

Résolution des problèmes

S'ils rencontrent les problèmes généraux suivants, les utilisateurs peuvent trouver la solution à mettre en place eux-mêmes. Remarque : lorsque les problèmes suivants sont constatés, veuillez mettre l'interrupteur sur off immédiatement pour éviter d'endommager l'appareil et d'autres dangers.

Problème	Raison	Solutions
L'aspirateur ne s'allume pas	Batterie vide	Recharger
	L'interrupteur n'est pas enclenché	Activer l'interrupteur
	Pièces de rechange endommagées	Remplacer l'aspirateur
Bruit	Le réservoir est plein ou le conduit est bouché	Retirer et nettoyer le réservoir
L'aspiration a diminué	Le réservoir est plein	Retirer et nettoyer le filtre
	la batterie est faible	Recharger
De la poussière sort pendant l'utilisation	Le filtre HEPA est endommagé	Éteindre l'appareil et changer le filtre HEPA
	L'utilisateur a oublié de remettre le filtre HEPA	Remettre le filtre HEPA
L'aspirateur ne se recharge pas	L'adaptateur est débranché	Brancher l'adaptateur
	L'adaptateur n'est pas branché à l'aspirateur	Connecter l'adaptateur
	l'adaptateur est endommagé	Remplacer l'adaptateur
	Les pièces de rechange de l'aspirateur sont endommagées	Remplacer l'aspirateur

EN Product introduction

This products uses lithium-ion battery for power.its very convenience for using.

Operation safety and notice

The vacuum cleaer is electrical appliance,so it must be used under normal conditions,it should not be operated without supervision.

1. It may cause fire and damaging people if the cleaner vacuum the following items:
 - a. Heat source: Charcoal fire, cigarette ends
 - b. Large sharp fragment: broken glass piece
 - c. Liquid: hazardous artical(solvent,corrodent),acid agent,cleanser and water.
 - d. Inflammable and explosive goods: gasoline and alcohol products
 - e. Construction waste and cement
2. Cut off the power when cleaning ,maintainance and not using in a while.
3. Recommanded using the supplied charger,checking the voltage the machine and the charger,making sure its consistent
4. Do not immerse the body of the unit into water
5. The children should not play or operate the vacuum cleaner in case any accidents happens.
6. Do not operate cleaner under such circumstance:
 - a. Falling down with apparent damage or out of order
 - b. Damage charger
7. Do not operate for a long period of time when the suction inlet was blocked, in case the motor was damaged or machine was deformed.



• The vacuum cleaner should not be used by children, reduced physical, mental and sensory capabilities, or anyone who lack of experience, this product is not a toy, children should be supervised to ensure they do not play with this vacuum cleaner. It is forbidden to let children play with the device. It is prohibited to allow children to clean and maintain the appliance without supervision.

- Keep the device and its cable out of the reach of children.
- Do not let children play with the packing materials.
- Do not repair the device yourself. Instead, contact a qualified technician. To avoid any endangerment, have the defective cable replaced only by an equivalent cable and only by the manufacturer, its after-sales service or any person of similar qualification.
- Always disconnect the device from the power supply if left unattended and before assembly, disassembly or cleaning.
- Switch off the device and disconnect it from the power supply before changing accessories or approaching parts that are mobile during operation.
- This appliance is not designed to be with an external timer or by a separate remote control system.

Product parts name and diagram

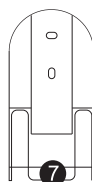
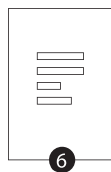
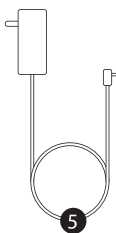
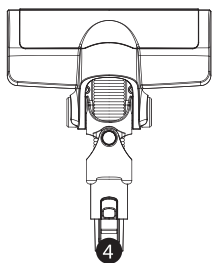
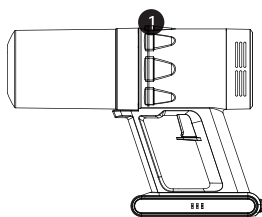
- 1. Vacuum cleaner
- 2. Telescopic brush 2 in 1
- 4. Brush Assembly
- 5. Charger
- 6. Instruction manual
- 7. Wall hanger
- 8. Tube Assembly



Voltage	25.9V 	Power	200W
Vacuum	≥ 15Kpa	Dust capacity	600 ML
Size	235x230x1195 mm	Power adapter	Output: 32.0V  0.5A

Product Component Description

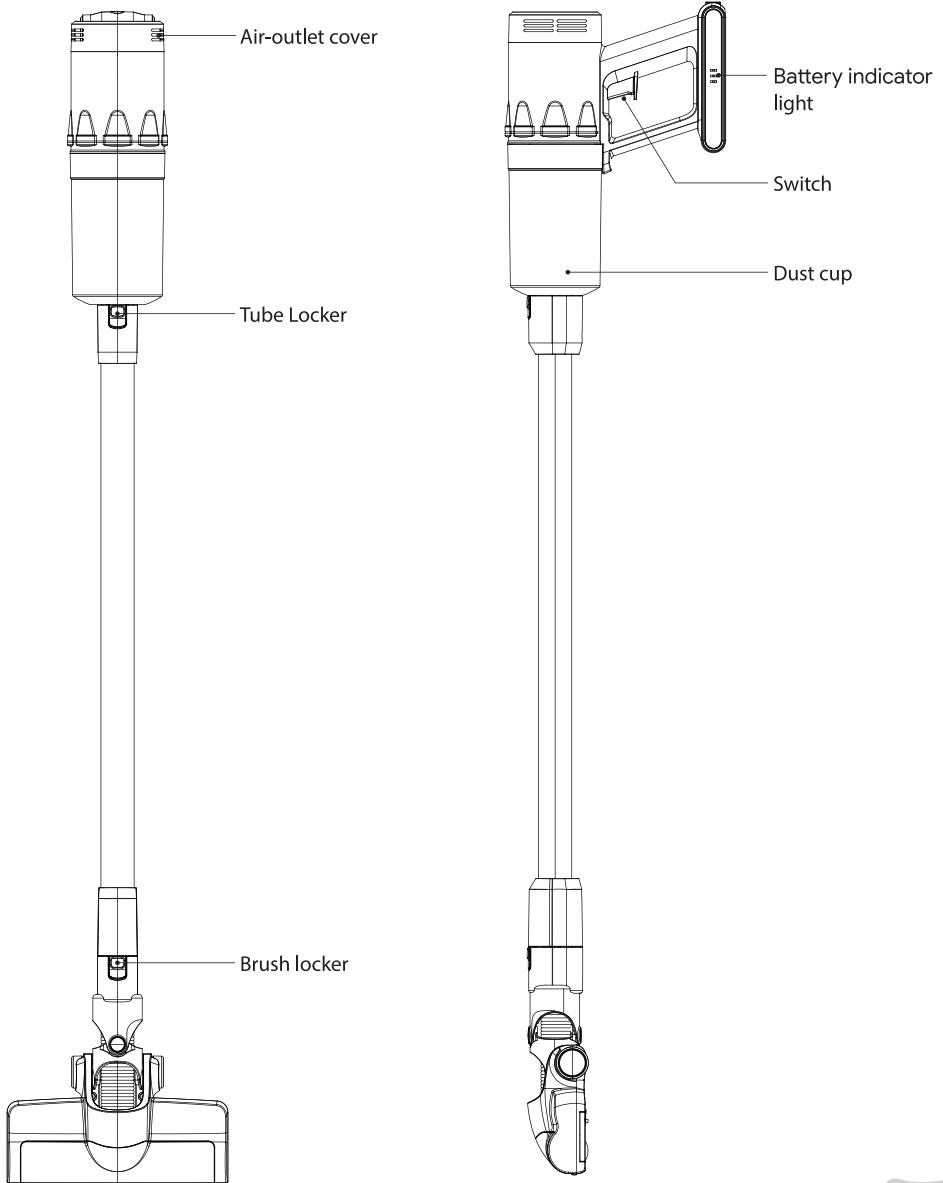

Operation Instructions

Operation

Note: Air-inlet must be kept unobstructed, and there are no foreign bodies blocked, otherwise will cause the motor overheating causes the accident .

Operation: press the handle on the power switch, the machine open, belongs to low mode, work to push the button once again, when need to turn it off, continue to press the switch button, the vacuum cleaner stops working.

Working state: low mode high mode shutdown

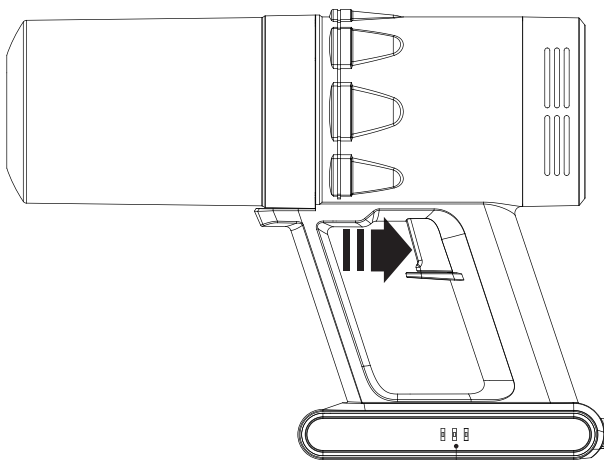

battery indicator

Note

Note that the speed regulation button does not need to be pressed for a long time in the work. After the work of the machine, the display window of the battery pack will display the power, and the indicator light will gradually go out with the decrease of the power.Until it's all out.The machine has stopped working and needs recharging.

Charging

the charging port of the machine is at the tail of the machine. Remains closed to vacuum cleaner, put cleaner configuration power adapter plug one end into the power supply, the region round plug end insert the charging jack on the vacuum cleaner battery pack, when connected to the upper part of the vacuum cleaner will become blue lights flashing, when light into three blue lights all, don't blink after said vacuum cleaner battery has been charged, can pull out the power adapter plug, the vacuum cleaner can be used again. Note: the power adapter must use the adapter configured by this machine. After the power adapter is charged, it should be connected to the power supply line in time

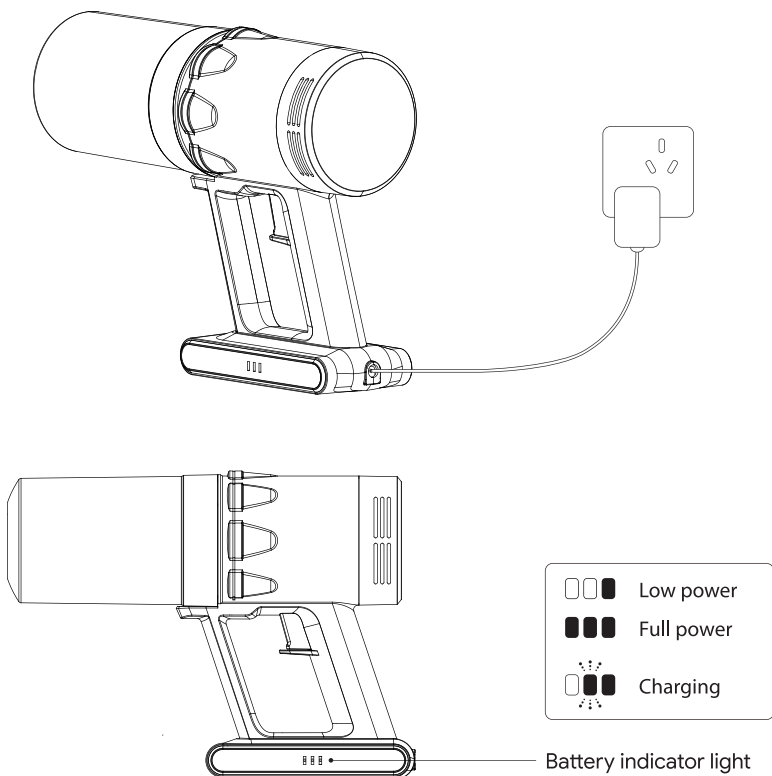

Accessories installing

How to Install Accessories

1. According to the figure in the portable machine dust cup front insert over components. The current lock up after, to take over the installed, you can use the link to brush accessories like
2. According to the figure in the control of components connected to the brush to brush the front of the lock up local, to brush installed can use, according to the need to match on all kinds of accessories,Used for cleaning floor/curtain etc

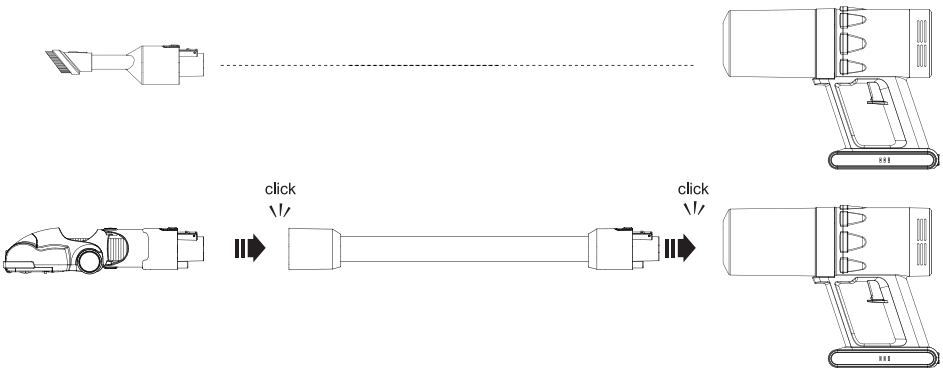

Cleaning the dust cup

Note

Clean the filter components regularly, because the mites in the adsorbed cotton wool may not be killed, and will continue to breed. In order to avoid secondary pollution, the filter components should be cleaned after cleaning, or replace with new filter components.

1. Turn off

2. As shown in the figure, grasp the handle of the machine with the left hand and rotate the dust cup counterclockwise with the other hand. After drawing the reference point, pull out the dust cup outwards.

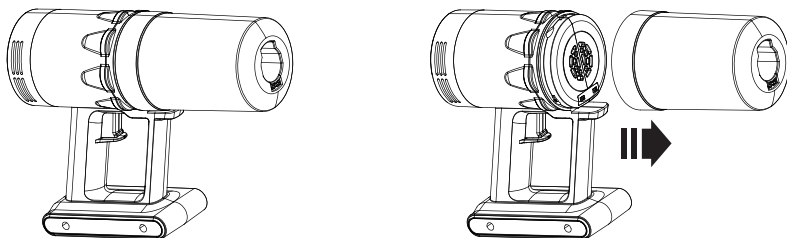

3. Hold the dust cup and press the arrow to take out the filter assembly. Clean up the dust.

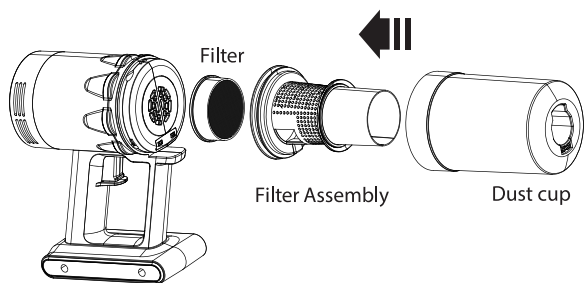

Machine cleaning

Cleaning the dust cup

4. Clean up the dust, wash the filter assembly and filter with water, and dry them.

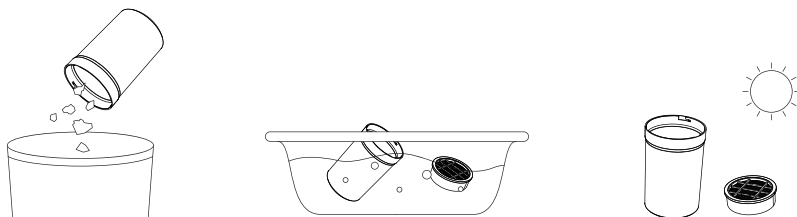

Dust cup Reset

A. Put the filter element into the filter assembly, align the positioning shape of the inlet on the filter assembly with the positioning shape of the dust cup inlet, and then push the filter assembly into the dust cup. When the filter unit is flat and cannot be moved down, the unit is placed in place.

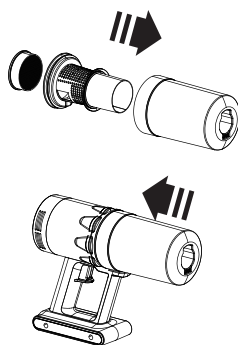

B. Hold the host and press the disassembly dust cup component in the opposite direction. Align the reference point of unlocking dust cup on the dust cup with the reference point of the host

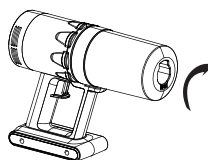

Air sponge

Air sponge cleaning

Air sponge cleaning

As shown in the figure, grasp the handle of the machine with the left hand and rotate the outlet cover plate clockwise with the other hand.

Pull out the cover plate outwards. Rinse out the cover plate and the sponge with water. Dry before use.

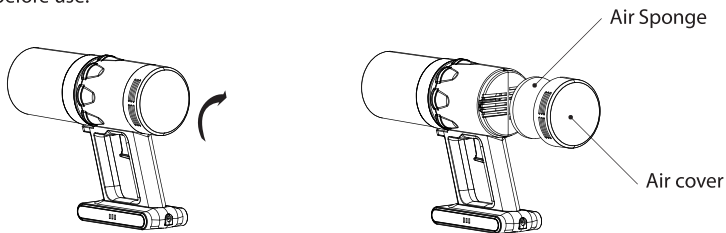

Return the outlet cover plate

After loading the air sponge into the air cover plate, grasp the machine with the left hand and hold the air cover plate with the other hand. Parallel load the air cover plate inward to the bottom and rotate the air cover plate in the opposite direction.

Maintenance and storage

1. All daily maintenance and maintenance work must be carried out after the vacuum cleaner has turned off the power.
2. Frequently clean up the garbage in the dust bucket to avoid the failure of the vacuum cleaner.
3. Vacuum cleaner surface cannot be swabbed with gasoline-like or oily appearance, apply soft cloth or neuter dishwashing essence is swabbed, scrub cloth when swabbing must twist dry, cannot infiltrate water inside vacuum cleaner electric appliance element.
4. Keep the storage area dry.
5. Heavy objects should not be piled above the machine.

Trouble shooting

When encountering the following general problems, users can conduct their own investigation:

Note: when the following problems are found, please turn off the switch immediately to prevent damage to the machine and other hazards.

Problem	Reason	Solutions
could not turn on	power off	recharge
	did not switch the button	turn on the switch
	spare parts damage	change the vacuum cleaner
Noise	dustbin is full or the vent is blocked	remove and clean the dustbin
the suction has reduced	dustbin is full	remove and clean the filter
	battery is low	recharge
dust come out during using	HEPA is broken	turn off the machine and change the HEPA
	forgetting put back the HEPA	stop using ,put back the HEPA
could not recharge	the adaptor unplugged	plug the adaptor
	the adaptor did not connect the vacuum	connect the adaptor
	the adaptor damaged	change the adaptor
	spare parts in vacuum cleaner damaged	change the vacuum cleaner

DE Einführung

Dieses Produkt verwendet eine Lithium-Ion-Batterie.

Sicherheit und Hinweise

Der Staubsauger ist ein Elektrogerät, er muss also in normalen Bedingungen und niemals ohne Aufsicht verwendet werden.

1. Er kann einen Brand oder Personenschäden verursachen, wenn der Sauger die folgenden Gegenstände aufsaugt:
2. Hitzequellen: Kohlenfeuer, Zigarettenstummel
 - a) Große scharfe Teile: zerbrochenes Glas
 - b) Flüssigkeiten: gefährliche Flüssigkeiten (Lösemittel, ätzende Flüssigkeiten), Säuren, Reinigungsmittel und Wasser.
 - c) Entflammbare und explosive Güter: Benzin und Alkohol
 - d) Bauschutt und Zement
2. Nehmen Sie das Gerät vom Stromnetz während Sie es reinigen, säubern und nicht verwenden.
3. Wir empfehlen, das mitgelieferte Ladegerät zu verwenden, und zu überprüfen, dass Stromstärke von Gerät und Ladegerät passen
4. Tauchen Sie das Gehäuse nicht unter Wasser
5. Kinder dürfen mit dem Staubsauger weder spielen noch diesen bedienen, um Unfälle zu vermeiden.
6. Unter den folgenden Umständen darf der Staubsauger nicht verwendet werden:
 - a) Wenn er einen offensichtlichen Schaden aufweist
 - b) Wenn das Ladegerät beschädigt ist
 7. Wenn der Motor beschädigt ist oder das Gerät eine Deformierung aufweist, oder der Filter blockiert ist, darf das Gerät nicht während eines längeren Zeitraums verwendet werden.

Besondere Hinweise:

Der Staubsauger sollte von Kindern, Personen mit eingeschränkten physischen, psychischen und sensorischen Kapazitäten oder Personen mit fehlender Erfahrung nicht verwendet werden. Dieses Produkt ist kein Spielzeug, Kinder dürfen nicht unbeaufsichtigt mit ihm umgehen oder mit ihm spielen.

- **Der Staubsauger sollte nicht von Kindern, eingeschränkten körperlichen, geistigen und sensorischen Fähigkeiten oder Personen mit mangelnder Erfahrung verwendet werden. Dieses Produkt ist kein Spielzeug. Kinder sollten beaufsichtigt werden, um sicherzustellen, dass sie nicht mit diesem Staubsauger spielen. Es ist verboten, Kinder mit dem Gerät spielen zu lassen. Kinder dürfen das Gerät nicht ohne Aufsicht reinigen und warten.**
- Bewahren Sie das Gerät und dessen Kabel außerhalb der Reichweite von Kindern auf.
- Lassen Sie Kinder nicht mit dem Verpackungsmaterial spielen.
- Reparieren Sie das Gerät nicht selbst. Wenden Sie sich stattdessen an einen qualifizierten Techniker. Um Gefährdungen zu vermeiden, lassen Sie das defekte Kabel nur durch ein gleichwertiges Kabel und nur vom Hersteller, seinem Kundendienst oder einer ähnlich qualifizierten Person ersetzen.

- Trennen Sie das Gerät immer von der Stromversorgung, wenn es unbeaufsichtigt ist und bevor Sie es montieren, demontieren oder reinigen.
- Schalten Sie das Gerät aus und trennen Sie es von der Stromversorgung, bevor Sie Zubehör wechseln oder sich während des Betriebs beweglichen Teilen nähern.
- Dieses Gerät ist nicht für einen externen Timer oder ein separates Fernbedienungssystem ausgelegt.

Produkteile: Name und Übersicht

- | | | |
|------------------|-------------------|-----------------------|
| 1. Staubsauger | 2. Teleskopbürste | |
| 4. Bürste | 5. Ladegerät | 6. Gebrauchsanleitung |
| 7. Wandaufhänger | 8. Rohr | |

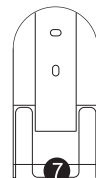
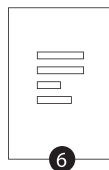
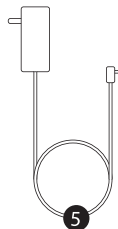
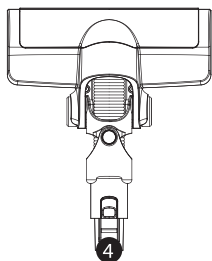
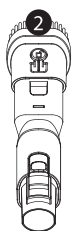
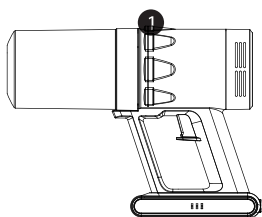

Stromspannung	25.9V	Leistung	200W
Vakuum	≥ 15 Kpa	Staubkapazität	600 ML
Größe	235x230x1195 mm	Netzteil	Ausgang: 32,0V 0,5A

Produktteil Beschreibung

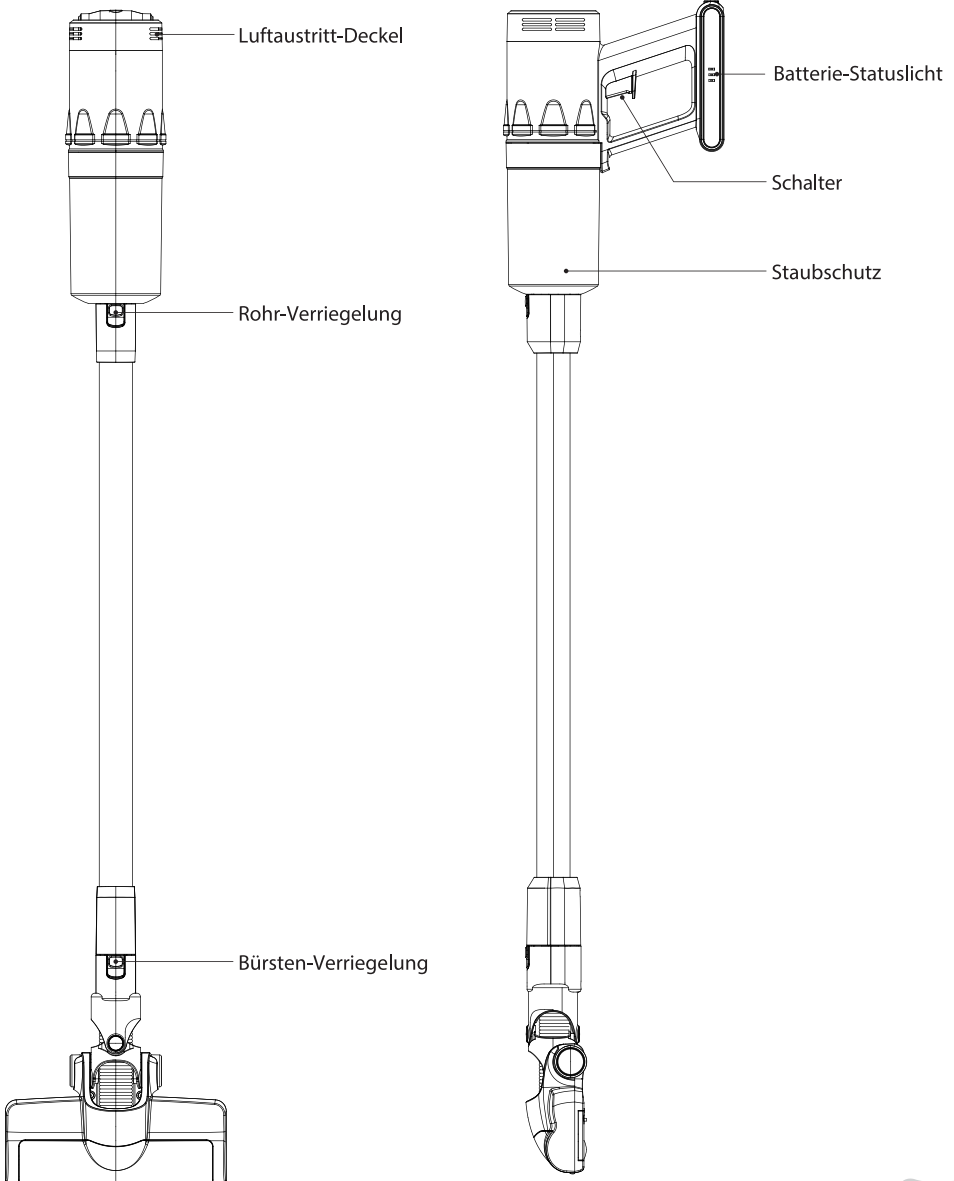

Betriebsanleitung

Inbetriebnahme

Hinweis: Der Lufteintritt darf nicht verstopft oder blockiert sein, um zu verhindern, dass der Motor überhitzt und ein Unfall passieren kann.

Inbetriebnahme: Drücken Sie den Einschaltknopf auf dem Griff, um das Gerät mit niedriger Stärke in Betrieb zu nehmen, drücken Sie ihn erneut, um die Stärke zu erhöhen. Halten Sie den Knopf gedrückt, um das Gerät auszuschalten.

Betriebsstatus: niedrige Stärke → hohe Stärke → Ausschalten

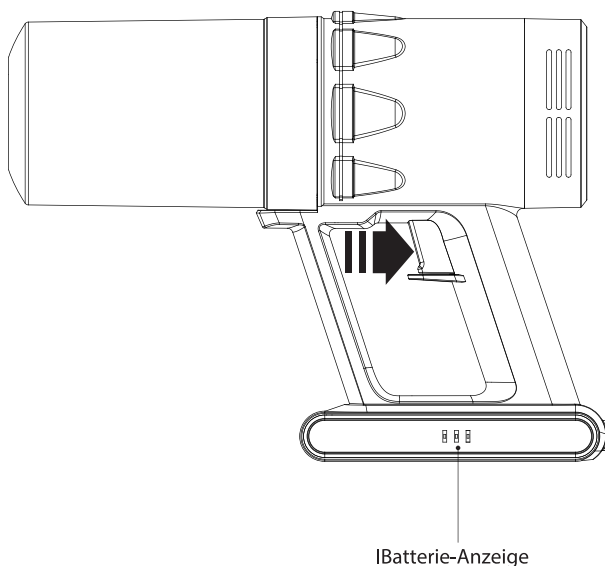

! Hinweis

Beachten Sie, dass der Knopf für die Regulierung der Geschwindigkeit nicht lange gedrückt werden muss. Nach dem Gebrauch zeigt das Display-Fenster der Batterie-Anzeige den Batteriestand an und das Anzeigelicht geht graduell bei abnehmendem Batteriestand aus. Wenn es komplett aus ist, ist die Batterie leer und das Gerät muss erneut geladen werden.

Laden

Der Ladeanschluss befindet sich an der Unterseite des Geräts. Stecken Sie den Stecker in die Steckdose oder den runden Stecker in das Ladegerät. Während dem Laden blinkt ein blaues Licht, wenn es nicht mehr blinkt, ist der Ladevorgang abgeschlossen.

Hinweis: Ziehen Sie den Stecker heraus, bevor Sie den Staubsauger erneut verwenden.

Hinweis: Verwenden Sie nur den Adapter dieses Geräts.

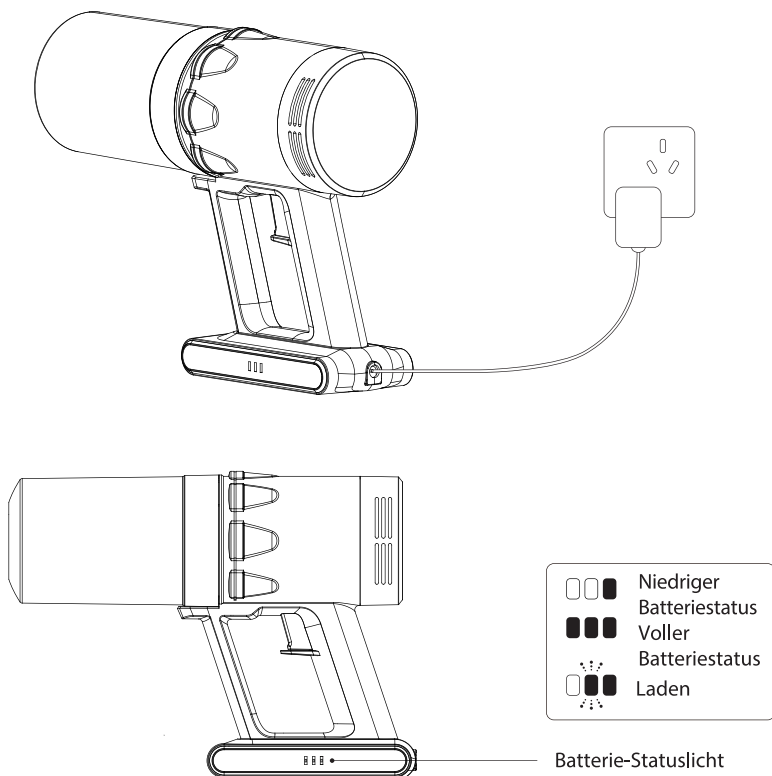

Zubehör installieren

So installiert man das Zubehör

1. Setzen Sie die Komponenten wie in der Abbildung gezeigt auf.
2. Wie in der Abbildung gezeigt, kann verschiedenes Zubehör aufgesetzt werden, je nach Ihren Bedürfnissen: Reinigung des Bodens/von Gardinen etc.

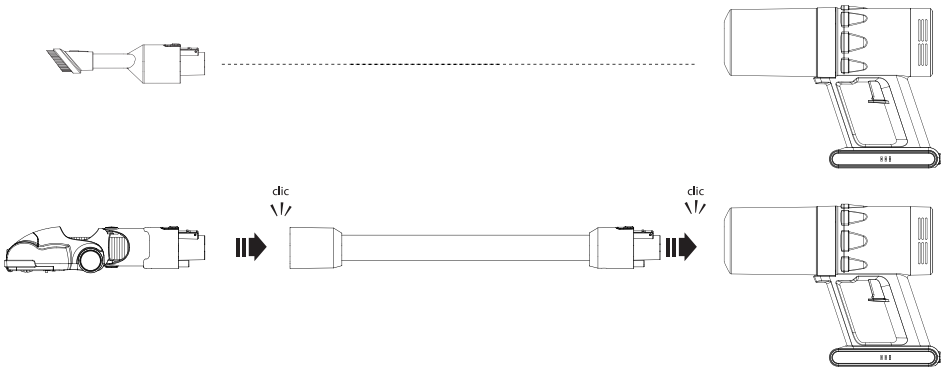

Reinigung des Geräts

Reinigen des Staubfangs

Hinweis

Reinigen Sie den Filter regelmäßig, um zu vermeiden, dass sich die Milben in der absorbierten Baumwolle weiter fortpflanzen können. Um sekundäre Verschmutzung zu vermeiden sollte man die Filterkomponenten nach dem Gebrauch reinigen oder durch Neue ersetzen.

1. Schalten Sie das Gerät aus

2. Greifen Sie wie in der Abbildung gezeigt den Griff des Geräts mit der linken Hand und drehen Sie den Staubfang mit der anderen Hand entgegen dem Uhrzeigersinn. Sie können den Staubfang nun entfernen.

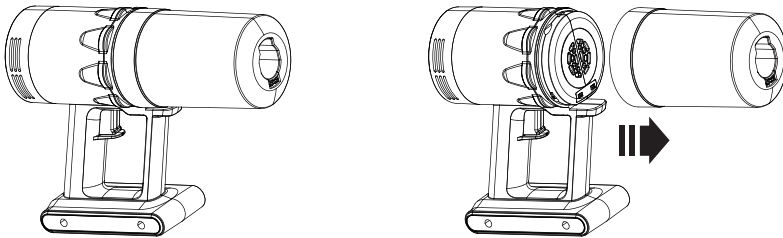

3. Halten Sie den Staubfang und drücken Sie den Pfeil, um die Filterhalterung zu entfernen. Entfernen Sie den Staub.

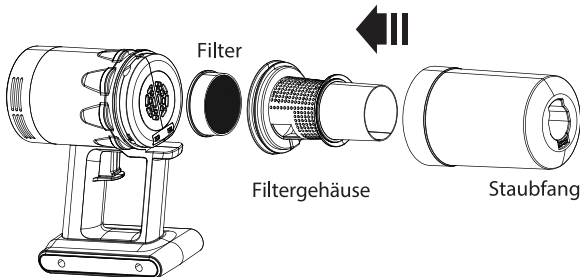

Reinigung des Geräts

Reinigen des Staubfangs

4. Entfernen Sie den Staub, waschen Sie den Filter und das Filtergehäuse mit Wasser und lassen Sie alles trocknen.

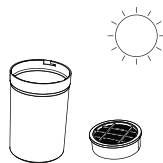
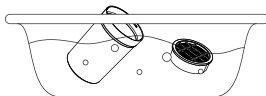

Staubfang wieder aufsetzen

A. Setzen Sie den Filter in die Halterung, passen Sie ihn entsprechend an und drücken Sie die Halterung in den Staubfang. Die Filterhalterung sitzt korrekt, wenn man sie nicht mehr bewegen kann und sie flach aufliegt.

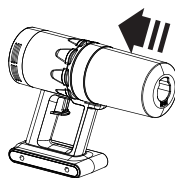
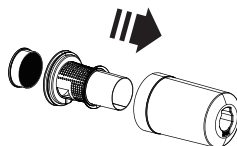

B. Halten Sie die Hülle und drücken Sie den ausgebauten Staubfang in die entgegengesetzte Richtung. Passen Sie den Referenzpunkt des Staubfangs mit dem der Hülle an.

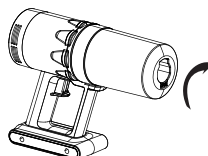

Luftfilter-Schwamm

Reinigen des Luftfilter-Schwamms

Reinigen des Luftfilter-Schwamms

Greifen Sie das Gerät mit der linken Hand, wie in der Abbildung gezeigt, und drehen Sie mit der rechten Hand

die Abdeckung entgegen dem Uhrzeigersinn.

Entfernen Sie die Abdeckung. Reinigen Sie die Abdeckung und den Schwamm mit Wasser.

Lassen Sie beides vor dem erneuten Gebrauch trocknen.

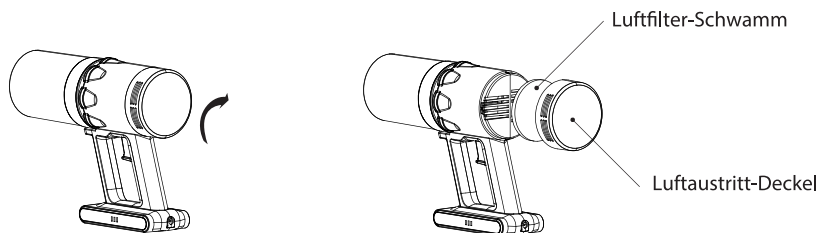

Setzen Sie die Abdeckung wieder auf.

Nachdem Sie den Luftfilter-Schwamm in den Luftaustritt-Deckel eingesetzt haben, greifen Sie das Gerät mit der linken Hand und halten Sie den Luftaustritt-Deckel mit der anderen Hand. Setzen Sie den Luftaustritt-Deckel ein und drehen Sie ihn fest.

Wartung und Aufbewahrung

Die Wartung des Staubsaugers muss vorgenommen werden, nachdem der Staubsauger ausgeschaltet wurde.

Entfernen Sie die Rückstände im Staubbehälter regelmäßig, um mögliche Schäden am Staubsauger zu vermeiden.

Die Oberfläche des Staubsaugers darf nicht mit benzinähnlichen oder öligen Flüssigkeiten gereinigt werden. Verwenden Sie ein weiches Tuch oder neutrale Geschirrspülmittel. Es darf kein Wasser in den Staubsauger gelangen.

Bewahren Sie das Gerät an einem trockenen Ort auf.

Es dürfen keine schweren Gegenstände auf dem Staubsauger gestellt werden.

Problembhebung

Bei den folgenden allgemeinen Problemen können diese von den Nutzern selbst behoben werden:
Hinweis: Schalten Sie das Gerät direkt aus, wenn Sie die folgenden Probleme feststellen, um Schäden an dem Gerät und andere Gefahren zu vermeiden.

Problem	Ursachen	Lösungen
Schaltet sich nicht ein	Keine Batterie	Erneut laden
	Knopf wurde nicht eingeschaltet	Schalten Sie den Knopf ein
	Ersatzteil beschädigt	Ersetzen Sie den Staubsauger
Geräusch	Staubbehälter ist voll oder Öffnung ist blockiert	Staubbehälter entfernen und reinigen
Reduzierte Saugkraft	Staubbehälter ist voll	Filter entfernen und reinigen
	Niedriger Batteriestand	Erneut laden
Staub tritt aus während dem Gebrauch	HEPA ist kaputt	Schalten Sie das Gerät aus und tauschen Sie den HEPA aus
	Vergessen, den HEPA einzusetzen	Unterbrechen Sie den Gebrauch, setzen Sie den HEPA wieder ein
Kann nicht geladen werden	Der Adapter ist nicht eingesteckt	Stecken Sie den Adapter ein
	Der Adapter ist nicht mit dem Staubsauger verbunden	Verbinden Sie den Adapter
	Der Adapter ist beschädigt	Ersetzen Sie den Adapter
	Einsatzteile des Staubsaugers sind beschädigt	Tauschen Sie den Staubsauger aus

IT Presentazione del prodotto

Questo prodotto utilizza una batteria agli ioni di litio come fonte di energia.

Avvertenze e precauzioni di sicurezza

L'aspiratore è un apparecchio elettrico, quindi deve essere utilizzato in condizioni normali e essere tenuto sotto controllo.

1. Può provocare incendi e danneggiare le persone se aspira i seguenti elementi

- a) Fonte di calore: braci di carbone, mozziconi di sigaretta
- b) Frammenti grandi e affilati, ad es. un pezzo di vetro
- c) Liquido: sostanze pericolose (solventi, corrosivi), acido, detergente e acqua.
- d) Prodotti infiammabili ed esplosivi: benzina e prodotti con alcool
- e) Scarti edili e cemento

2. Interrompere l'alimentazione mentre si effettua la pulizia e la manutenzione dell'aspiratore e se non si utilizza per un po' di tempo.

3. Si raccomanda l'uso del caricatore fornito, controllando la tensione della macchina e del caricatore, assicurandosi che siano compatibili

4. Non immergere il blocco aspiratore in acqua

5. Per evitare incidenti, i bambini non devono giocare o azionare l'aspirapolvere.

6. Non utilizzare l'aspiratore in queste circostanze:

- a) Caduta con danni apparenti o se l'apparecchio è fuori uso
- b) Caricabatteria guasto

7. Non utilizzare a lungo se l'entrata dell'aria aspirata è bloccata, il motore potrebbe essere danneggiato o l'apparecchio subito deformazioni.

Istruzioni speciali:

L'aspirapolvere non deve essere usato da bambini, da persone con ridotte capacità fisiche, mentali e sensoriali, o da chiunque non abbia esperienza. Questo prodotto non è un giocattolo, i bambini devono essere sorvegliati per assicurarsi che non giochino con l'aspiratore.

• L'aspirapolvere non deve essere utilizzato da bambini, capacità fisiche, mentali e sensoriali ridotte o da chiunque non abbia esperienza, questo prodotto non è un giocattolo, i bambini devono essere sorvegliati per assicurarsi che non giochino con questo aspirapolvere. È vietato far giocare i bambini con il dispositivo. È vietato consentire ai bambini di pulire e mantenere l'apparecchio senza supervisione.

- Tenere il dispositivo e il relativo cavo fuori dalla portata dei bambini.
- Non lasciare che i bambini giochino con i materiali di imballaggio.
- Non riparare il dispositivo da soli. Rivolgersi invece a un tecnico qualificato. Per evitare qualsiasi pericolo, far sostituire il cavo difettoso solo con un cavo equivalente e solo dal produttore, dal suo servizio post-vendita o da persona di qualifica simile.
- Scollegare sempre il dispositivo dall'alimentazione se lasciato incustodito e prima del montaggio, smontaggio o pulizia.

- Spegnere il dispositivo e scollegarlo dall'alimentazione prima di cambiare accessori o avvicinarsi a parti mobili durante il funzionamento.
- Questo apparecchio non è progettato per essere dotato di un timer esterno o di un sistema di controllo remoto separato.

Nome e schema delle parti dell'aspiratore

1. Aspiratore
2. Spazzola telescopica
3. Montaggio della spazzola
4. Caricatore
5. Manuale delle istruzioni
6. Appendiabiti da parete
7. Montaggio del tubo
8. Montaggio del tubo

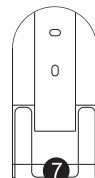
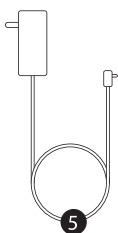
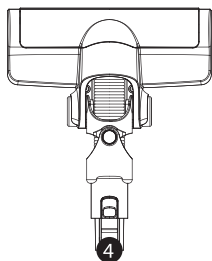
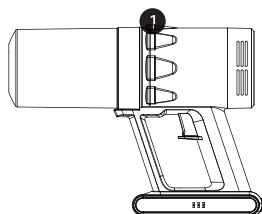

Voltaggio	25.9V ---	Potenza	200W
Vuoto	≥ 15 Kpa	Capacità di polvere	600 ML
Dimensione	235x230x1195 mm	Adattatore di alimentazione	Uscita: 32.0V --- 0.5A

Descrizione dei componenti dell'aspiratore

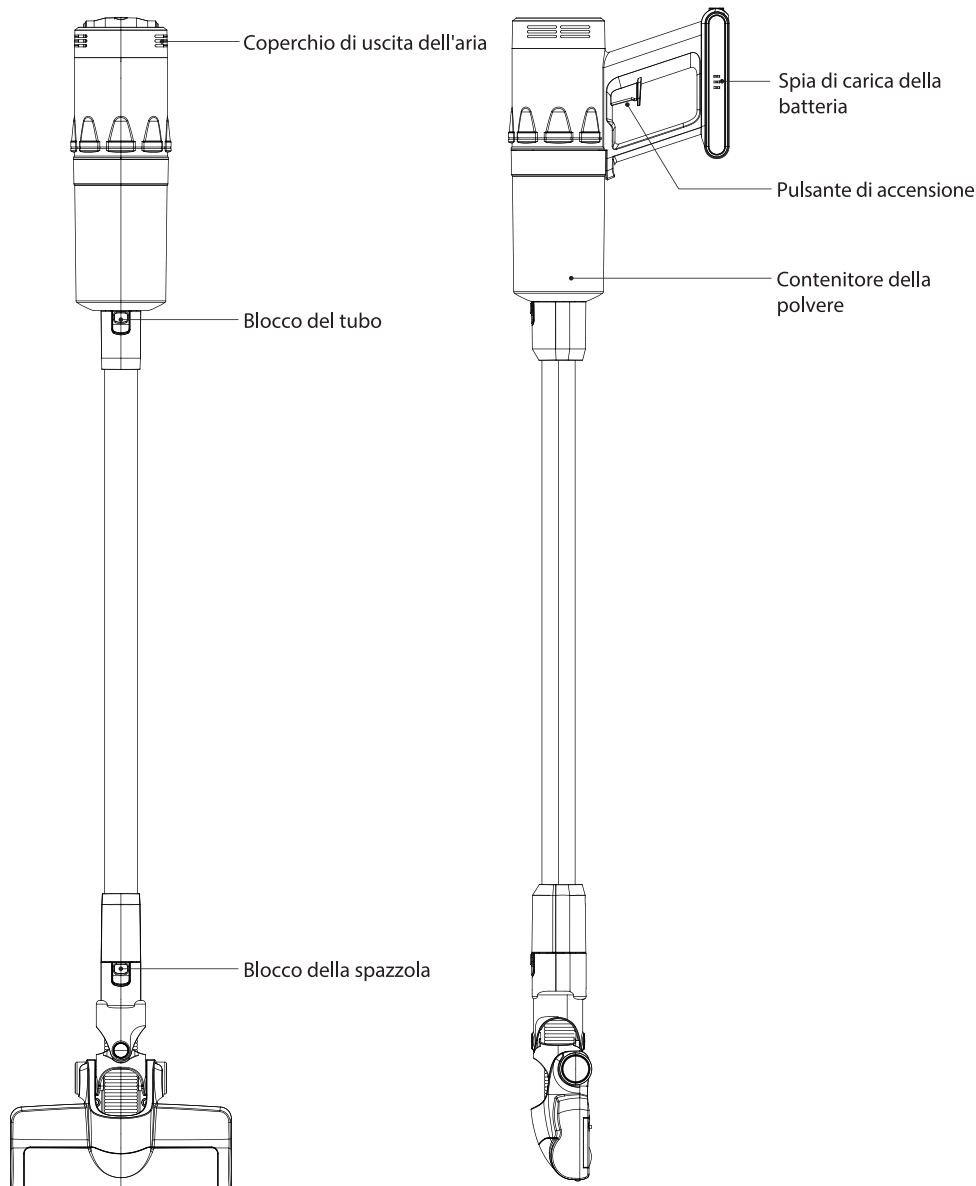

Istruzioni per l'uso

Funzionamento

Nota: L'ingresso dell'aria deve essere mantenuto libero e senza corpi estranei che lo ostruiscono, altrimenti il motore potrebbe surriscaldarsi e provocare un incidente.

Funzionamento: premere il pulsante di accensione, l'aspiratore si avvia in modalità di funzionamento a bassa potenza; premere nuovamente il pulsante per aumentare la potenza. Per spegnerlo, tenere premuto il pulsante di accensione, l'aspirapolvere smette di funzionare.

Modalità di funzionamento: bassa potenza → alta potenza → spegnimento

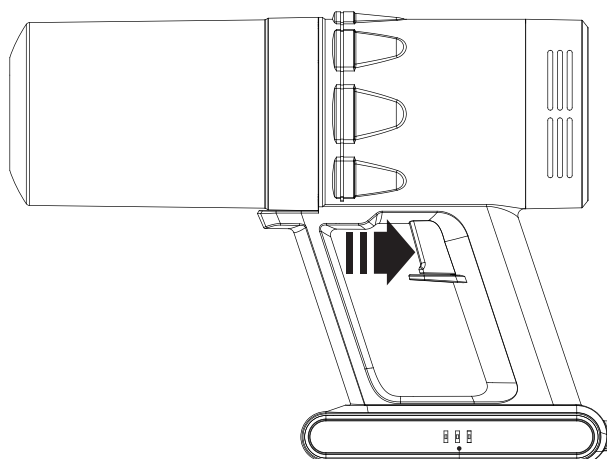

Indicatore di batteria

Avvertenza

Il pulsante che regola la velocità non deve essere premuto a lungo durante il funzionamento. Dopo l'utilizzo dell'apparecchio, il display della batteria visualizzerà il livello di energia residua e la spia si spegnerà man mano che questa diminuisce, fino a spegnersi del tutto. In tal caso, l'apparecchio smette di funzionare e deve essere ricaricato.

Ricarica

La porta di ricarica si trova in basso dell'impugnatura all'apparecchio. Con l'aspiratore è spento, inserire l'estremità configurata per l'aspiratore in questa presa collegata alla batteria, e l'estremità con la spina rotonda nella presa locale. Quando è collegato alla rete, le luci blu sopra l'aspiratore lampeggiano; quando la batteria è carica, queste luci non lampeggiano più. Si può quindi estrarre la spina dell'adattatore di alimentazione, l'aspirapolvere può essere utilizzato di nuovo. Nota: si deve utilizzare un adattatore di alimentazione configurato per questo apparecchio. NOTA: dopo che l'adattatore di alimentazione è stato caricato, deve essere collegato subito alla rete.

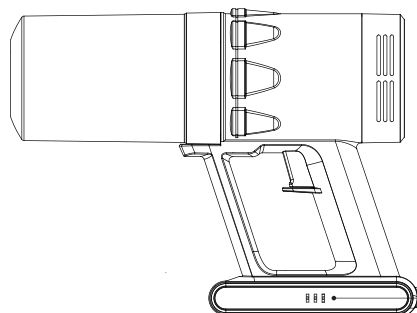
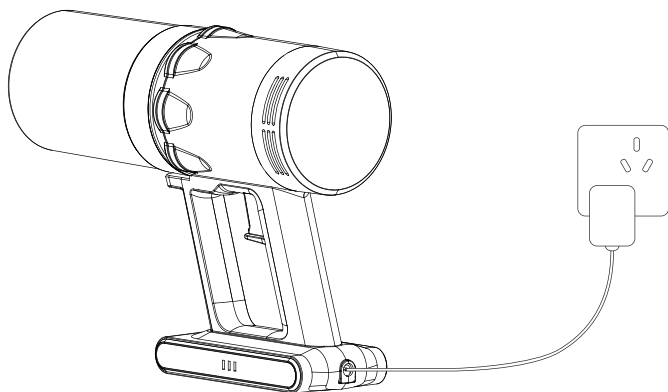

□ □ ■	Carica bassa
■ ■ ■	Carica completa
□ ■ ■ □ ■ ■	In carica

Spia luminosa della batteria

Installazione degli accessori

Come installare gli accessori

1. Inserire come illustrato nella figura i componenti nella parte anteriore dell'elemento mobile con il raccogliitore della polvere.
2. È possibile collegare i diversi accessori e le spazzole alla parte anteriore, come illustrato nella figura, in funzione delle esigenze: pulire il pavimento, le tende, ecc.

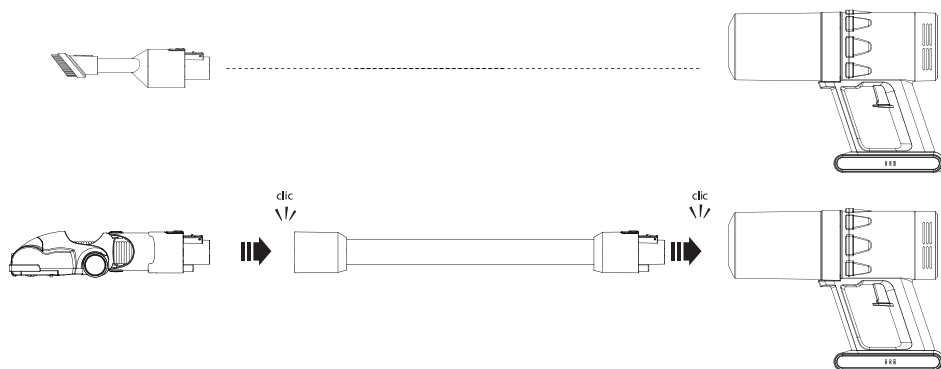

Pulizia dell'aspiratore

Pulizia del contenitore della polvere

⚠ Nota

Pulire regolarmente i componenti del filtro, perché gli acari del cotone aspirati possono continuare a riprodursi. Al fine di evitare una contaminazione secondaria, i componenti del filtro devono essere puliti dopo ogni utilizzo, o sostituiti con altri nuovi.

1. Spegner l'apparecchio

2. Come mostra la figura, tenere l'impugnatura dell'apparecchio con la mano sinistra e ruotare il contenitore della polvere in senso antiorario con l'altra mano.

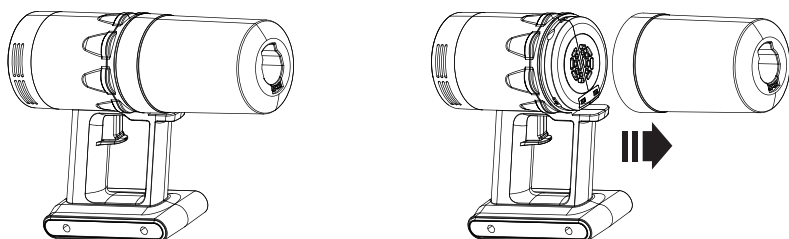

3. Tenere il contenitore della polvere e premere la freccia per estrarre il gruppo del filtro. Rimuovere la polvere.

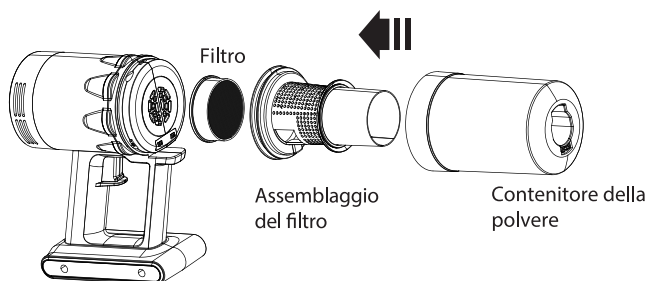

Pulizia dell'aspiratore

Pulizia del contenitore della polvere

4. Rimuovere la polvere, lavare il gruppo del filtro e il filtro con acqua e lasciarli asciugare.

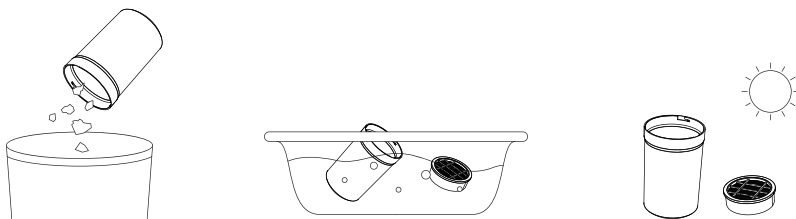

Rimontare il contenitore della polvere

A. Inserire il filtro nel gruppo filtro, allineare la posizione di entrata del gruppo con la posizione di entrata del contenitore della polvere, quindi inserire il gruppo filtro nel contenitore. Quando il filtro è completamente inserito e non può essere spostato verso il basso, l'unità sarà posizionata correttamente.

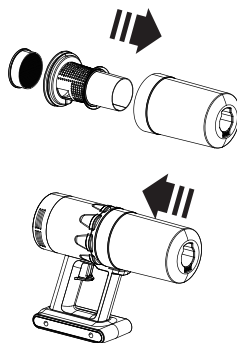

B. Tenere l'apparecchio e premere il contenitore della polvere rimovibile nella direzione opposta. Allineare il punto di riferimento di bloccaggio del contenitore con il punto di riferimento dell'apparecchio.

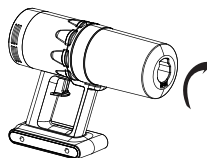

Spugna dell'aria

Pulizia della spugna dell'aria

Impugnare l'apparecchio con la mano sinistra come indicato nella figura e con l'altra mano ruotare in senso orario il coperchio dell'uscita. Estrarre il coperchio verso l'esterno. Sciacquare il coperchio e la spugna con acqua. Asciugare prima di usare.

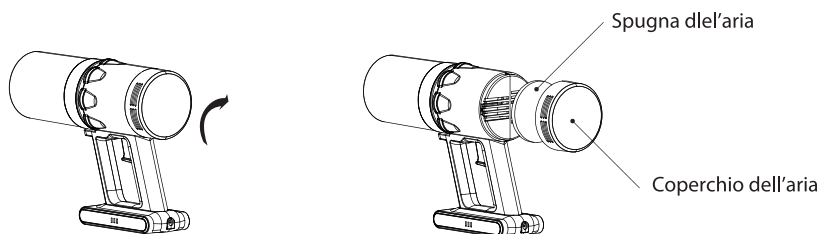

Rimettere il coperchio dell'uscita

Dopo aver caricato la spugna dell'aria nel coperchio dell'aria, impugnare l'apparecchio con la mano sinistra e tenere il coperchio dell'aria con l'altra mano. Caricare parallelamente il coperchio dell'aria spingendolo dentro verso il basso e ruotarlo nella direzione opposta.

Manutenzione e conservazione

1. Dopo aver spento l'aspiratore, si devono eseguire tutte le operazioni giornaliere di manutenzione e assistenza
2. Rimuovere frequentemente l'immondizia dal contenitore della polvere per evitare guasti all'aspirapolvere.
3. Non pulire la superficie dell'aspiratore con un panno imbevuto di sostanze oleose o simili. Utilizzare un panno morbido o un detersivo da piatti neutro. Non utilizzare un panno molto umido: l'acqua non deve penetrare nelle parti elettriche dell'aspiratore.
4. Tenere in luogo asciutto.
5. Non collocare oggetti pesanti sopra l'aspiratore.

Risoluzione dei problemi

Se si verificano i seguenti problemi generici, l'utente può provare a identificarne la causa: Nota: in caso di problema, spegnere immediatamente l'aspiratore per evitare danni e altri pericoli.

Problema	Causa	Soluzione
L'aspiratore non si accende	Senza batteria	Ricaricare
	Non è stato azionato l'interruttore	Premere il pulsante di accensione
	Pezzi danneggiati	Cambiare l'aspiratore
Rumore	Il raccogliatore della polvere è pieno o il condotto è intasato	Rimuovere e pulire il contenitore della polvere
L'aspirazione ha poca potenza	Il raccogliatore della polvere è pieno	Rimuovere e pulire il filtro
	La batteria ha poca carica	Ricaricare
La polvere esce durante l'utilizzo	Il filtro HEPA è rotto	Spegnere l'aspiratore e cambiare il filtro HEPA
	L'utente non ha messo il filtro HEPA	Rimettere il filtro HEPA
L'aspiratore non si ricarica	L'adattatore non è collegato alla rete	Collegare l'adattatore alla rete
	L'adattatore non è collegato all'aspiratore	Collegare l'adattatore all'aspiratore
	Adattatore danneggiato	Cambiare l'adattatore
	Pezzi dell'aspiratore danneggiati	Cambiare l'aspiratore

ES Introducción del producto

Este producto utiliza una batería de iones de litio como fuente de energía.

Advertencias y precauciones de seguridad

El aspirador es un aparato eléctrico, por lo que debe ser usada en condiciones normales y bajo supervisión.

1. La aspiradora puede provocar fuego y dañar a las personas si aspira los siguientes elementos:

- a) Fuente de calor: fuego de carbón, colillas de cigarrillos.
- b) Fragmentos grandes y afilados: un trozo de cristal roto.
- c) Líquido: sustancia peligrosa (disolvente, corrosivo), ácido, producto de limpieza y agua.
- d) Productos inflamables y explosivos: gasolina y productos con alcohol.
- e) Escombros y cemento.

2. Corte la corriente si va a limpiar o hacer el mantenimiento del aparato o si no va a usarlo en un período de tiempo.

3. Se recomienda utilizar el cargador suministrado y comprobar el voltaje de la máquina y del cargador, asegurándose de que es consistente.

4. No sumerja el cuerpo del aparato en agua.

5. Los niños no deben jugar ni usar la aspiradora para evitar accidentes.

6. No use la aspiradora en las siguientes circunstancias:

- a) Caída con daño aparente o avería.
- b) Cargador dañado.

7. No utilice la aspiradora durante un largo período de tiempo si la entrada de succión ha estado bloqueada, ya que el motor podría estar dañado o la máquina deformada.

Instrucciones especiales:

La aspiradora no debe ser utilizada por niños, personas con capacidades físicas, mentales y sensoriales reducidas, o cualquier persona que carezca de experiencia. Este producto no es un juguete, los niños deben ser supervisados para evitar que jueguen con la aspiradora.

La aspiradora no debe ser utilizada por niños, con capacidades físicas, mentales y sensoriales reducidas, o cualquier persona que no tenga experiencia, este producto no es un juguete, los niños deben ser supervisados para asegurarse de que no jueguen con esta aspiradora. Está prohibido dejar que los niños jueguen con el dispositivo. Está prohibido permitir que los niños limpien y mantengan el aparato sin supervisión.

- Mantenga el dispositivo y su cable fuera del alcance de los niños.
- No permita que los niños jueguen con los materiales de embalaje.
- No repare el dispositivo usted mismo. En su lugar, comuníquese con un técnico calificado. Para evitar cualquier peligro, haga reemplazar el cable defectuoso solo por un cable equivalente y solo por el fabricante, su servicio postventa o cualquier persona de calificación similar.
- Desconecte siempre el dispositivo de la fuente de alimentación si lo deja desatendido y antes del montaje, desmontaje o limpieza.

- Apague el dispositivo y desconéctelo de la fuente de alimentación antes de cambiar accesorios o acercarse a piezas móviles durante el funcionamiento.
- Este aparato no está diseñado para funcionar con un temporizador externo o con un sistema de control remoto separado.

Nombre y diagrama de las partes del producto

- | | | |
|---------------------------|------------------------|----------------------------|
| 1. Aspiradora | 2. Cepillo telescópico | |
| 4. Ensamblaje del cepillo | 5. Cargador | 6. Manual de instrucciones |
| 7. Percha de pared | 8. Ensamblaje del tubo | |

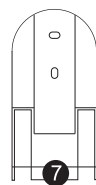
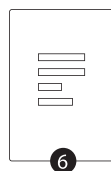
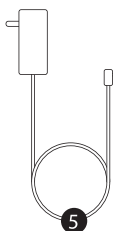
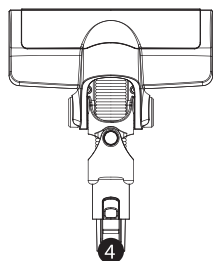
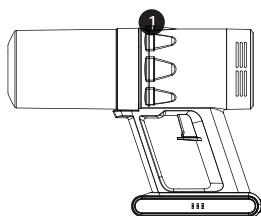

Voltaje	25.9V ---	Potencia	200W
Aspiradora	≥ 15 Kpa	Capacidad de polvo	600 ML
Tamaño	235x230x1195 mm	Adaptador de corriente	Salida: 32.0V --- 0,5A

Descripción de los componentes del producto

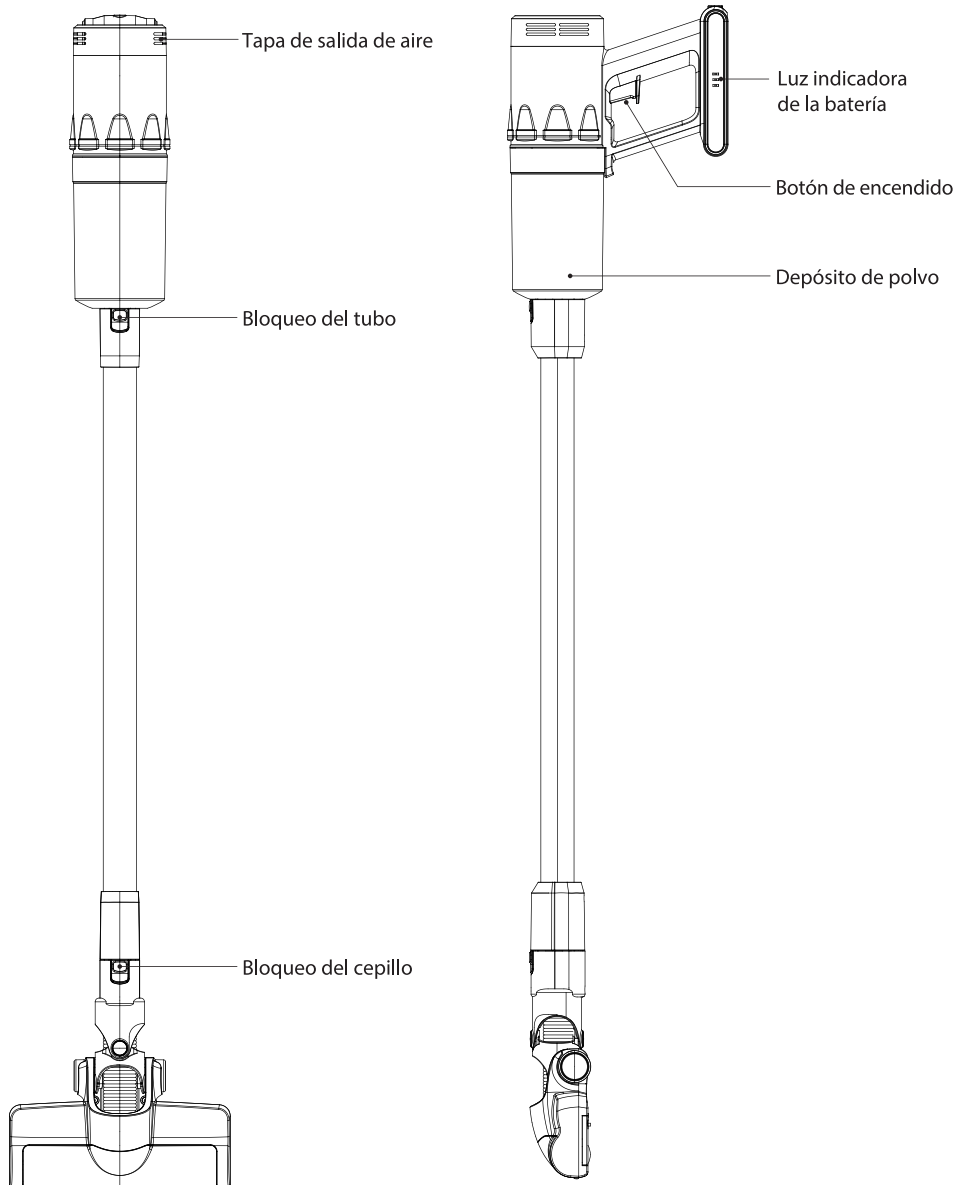

Instrucciones de uso

Funcionamiento

Aviso: La entrada de aire debe permanecer libre de obstrucciones y sin cuerpos extraños que la bloqueen, de lo contrario causaría el sobrecalentamiento del motor y podría provocar un accidente.

Funcionamiento: presione el botón de encendido; la aspiradora se encenderá en el modo de potencia bajo. Pulse de nuevo el botón para aumentar la potencia. Cuando quiera apagarla, mantenga pulsado el botón de encendido; la aspiradora se apagará.

Modo de funcionamiento: potencia baja → potencia alta → apagar

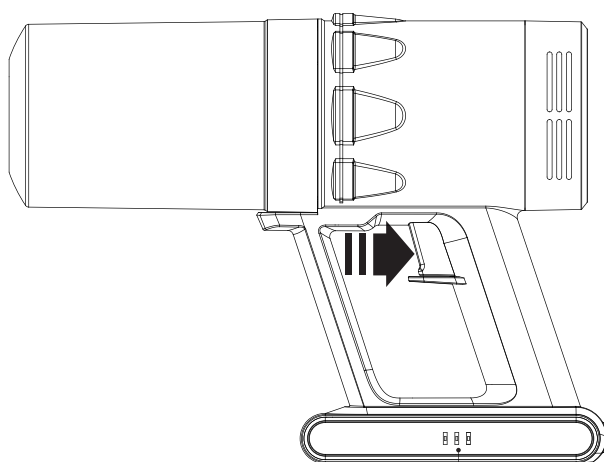

Indicador de batería

Aviso

Tenga en cuenta que no es necesario pulsar el botón de regulación de la velocidad durante mucho tiempo. Después del uso de la máquina, la pantalla de la batería mostrará la carga restante, y la luz indicadora se irá apagando poco a poco con la disminución de la carga, hasta agotarse. En ese caso, la máquina dejará de funcionar y necesitará volver a cargarse.

Carga

El puerto de carga de la máquina se encuentra en el extremo de la misma. Conecte la aspiradora directamente al cargador o en el enchufe de la pared. Los LED azules parpadearán durante la carga. Cuando la batería esté cargada, los LED azules permanecerán encendidos.

Aviso: Desenchufe la aspiradora antes de usarla.

Aviso: Utilice solo el adaptador de corriente configurado para esta aspiradora.

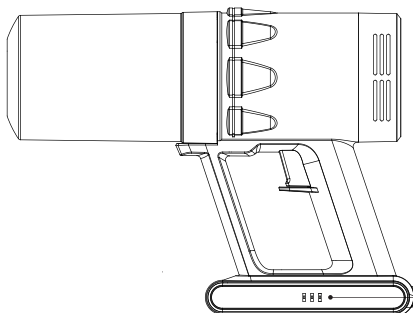
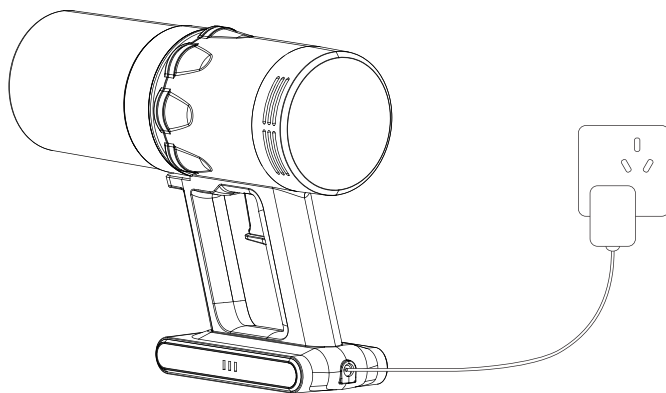

	Batería baja
	Carga completa
	Cargando

Luz indicadora de la batería

Instalación de accesorios

Cómo instalar los accesorios

1. Tal y como se muestra en la figura, inserte los componentes en la parte frontal de la pieza móvil con depósito de polvo.
2. Tal y como se muestra en la figura, en la parte frontal puede conectar diferentes accesorios y cepillos, en función de sus necesidades: limpiar el suelo/cortinas, etc.

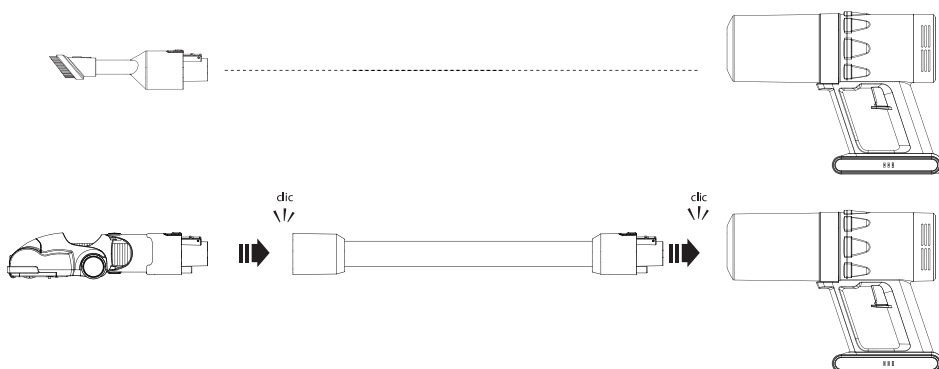

Limpeza del aspirador

Limpeza del depósito de polvo

Aviso

Limpe los componentes del filtro con regularidad, ya que los ácaros del algodón absorbido podrían seguir reproduciéndose. Para evitar una contaminación secundaria, los componentes del filtro deben ser limpiados después de cada uso, o reemplazados por otros nuevos.

1. Apagar

2. Tal y como se muestra en la imagen, sujete el mango del aparato con la mano izquierda y gire el depósito de polvo en sentido contrario a las agujas del reloj con la otra mano.

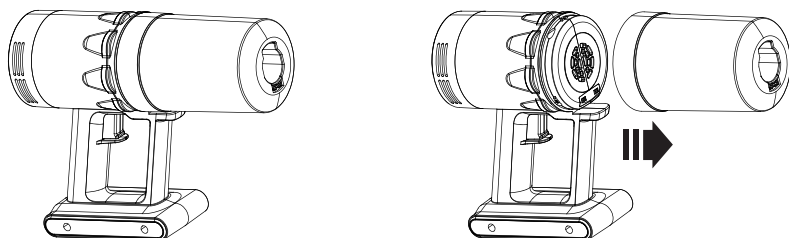

3. Sujete el depósito de polvo y presione la flecha para sacar el ensamblaje del filtro.

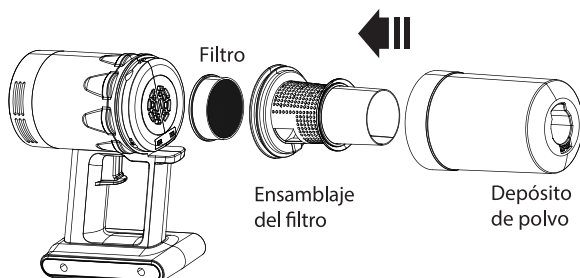

Limpeza del aspirador

Limpeza del depósito de polvo

4. Limpie el polvo, lave el ensamblaje del filtro y el filtro con agua, y déjelos secar.

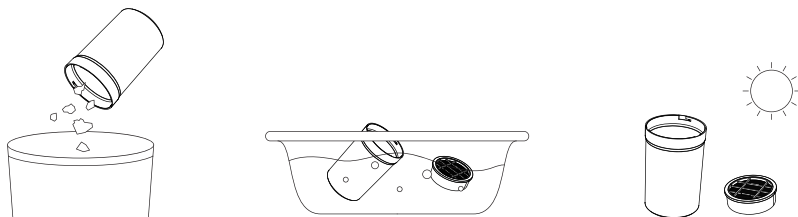

Instalación del depósito de polvo

A. Coloque el filtro en el ensamblaje del filtro, alinee la posición de entrada del ensamblaje con la posición de entrada del depósito de polvo, y luego empuje el ensamblaje del filtro dentro del depósito de polvo. Cuando el filtro quede totalmente introducido y no pueda desplazarse hacia abajo, la unidad estará bien colocada.

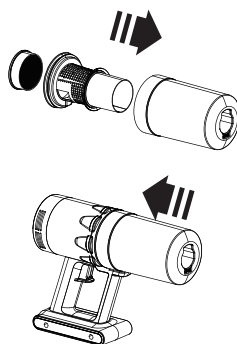

B. Sujete la máquina y presione la unidad del depósito de polvo desmontable en la dirección opuesta. Alinee el punto de referencia de bloqueo del depósito de polvo con el punto de referencia de la máquina.

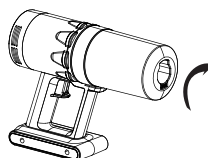

Esponja de aire

Limpeza de la esponja de aire

Tal y como se muestra en la figura, sujete el mango de la máquina con la mano izquierda y, con la otra mano, gire la tapa de salida de aire en el sentido de las agujas del reloj. Tire de la tapa hacia afuera. Enjuague la tapa y la esponja con agua. Séquelas antes de volver a usarlas.

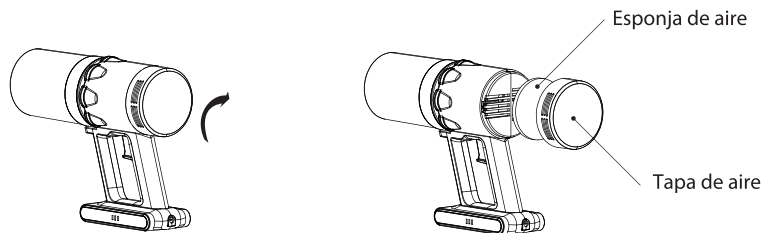

Cómo colocar nuevamente la tapa

Después de introducir la esponja de aire en la tapa de salida de aire, sujete la máquina con la mano izquierda y la tapa de aire con la otra mano. Luego, introduzca la tapa de salida de aire hasta el final y gírela en la dirección opuesta.

Mantenimiento y almacenamiento

1. Todos los trabajos diarios de mantenimiento y conservación deben realizarse después de que la aspiradora haya sido apagada.
2. Limpie frecuentemente la basura del depósito de polvo para evitar fallos en la aspiradora.
3. No limpie la superficie de la aspiradora con un paño con apariencia aceitosa o similar. Utilice un paño suave o un producto neutro para lavar platos. No utilice un paño muy húmedo; el agua no puede filtrarse en el interior de los elementos eléctricos de la aspiradora.
4. Mantenga el área de almacenamiento seca.
5. No apile objetos pesados encima de la máquina.

Solución de problemas

Al encontrarse con los siguientes problemas generales, los usuarios pueden realizar su propia investigación. Aviso: cuando detecte alguno de los siguientes problemas, por favor, apague inmediatamente la aspiradora para evitar daños y otros peligros.

Problema	Causa	Solución
La aspiradora no se enciende	Sin batería	Cargar
	El usuario no encendió el botón	Encender el botón
	Piezas de repuesto dañadas	Cambiar la aspiradora
Ruido	El depósito de polvo está lleno o el conducto está bloqueado	Retirar y limpiar el depósito de polvo
La succión ha disminuido	El depósito de polvo está lleno	Retirar y limpiar el filtro
	Batería baja	Cargar
El polvo sale hacia fuera durante el uso	El filtro HEPA está roto	Apagar la máquina y cambiar el filtro HEPA
	El usuario olvidó colocar el filtro HEPA	Volver a colocar el filtro HEPA
La aspiradora no carga	El adaptador no está enchufado	Enchufar el adaptador
	El adaptador no está conectado a la aspiradora	Conectar el adaptador
	Adaptador dañado	Cambiar el adaptador
	Piezas de repuesto dañadas	Cambiar la aspiradora

Cet appareil est conforme aux directives CE appropriées et a été fabriqué selon les règles techniques de sécurité les plus récentes.



Recyclage

Cet appareil est marqué du symbole du tri sélectif relatif aux déchets d'équipements électriques et électroniques. Cela signifie que ce produit doit être pris en charge par un système de collecte sélectif conformément à la directive européenne 2012/19/EU afin de pouvoir être soit recyclé soit démantelé dans le but de réduire tout impact sur l'environnement.

Pour plus de renseignements, vous pouvez contacter votre administration locale ou régionale.

Ne pas jeter des appareils électriques avec les déchets municipaux non tirés. Utiliser des équipements de collecte séparés. Contacter votre gouvernement local pour toute information concernant les systèmes de collecte disponibles.

Les produits électroniques n'ayant pas fait l'objet d'un tri sélectif sont potentiellement dangereux pour l'environnement et la santé humaine en raison de la présence de substances dangereuses.



Importé par

FORTUS

28 Bis rue du Goulet,
93300 Aubervilliers, France